

캡스톤 디자인

감자 팀

Touch Down Timer

류건혁 허준영 유준희
김완수 성민욱 김소현

INDEX

01. 과제 목적

02. 과제 내용

03. 활용 방안 및 기대효과

01

과제 목적



 YTN | 3일 전 | 네이버뉴스

원격 수업, 가장 어려운 건 '자기 관리'

어느 때보다 자기 주도 학습이 중요해졌지만 쉬운 일은 아닙니다. [구태격 / 중학교 2학년 · 워
래 학교 갈 때

| 원격 수업



"초등생이 한글도 몰라"...
코로나 1년, 커지는 학력 격차

4:25

MBCNEWS

"초등생이 한글도 몰라" ...코로나 1년, 커지는 학력 격차 (2021.03.10/뉴스데스크/MBC)
조회수 14만회 · 1주 전

올해 등교 수업이 재개 되긴 했지만, 지난해에 이어 올해도 여전히 수업의 절반은 온라인으로 진행되고 있고, 이로 인한 후유증이 적지 ...

코로나19 이후 온라인수업으로 학습격차 커져(80%)

(단위: %)

온라인수업으로 인한 학습격차 발생이 예상되는 학교급 초등학교 저학년(36%), 고등학교(27%)

(단위: %)

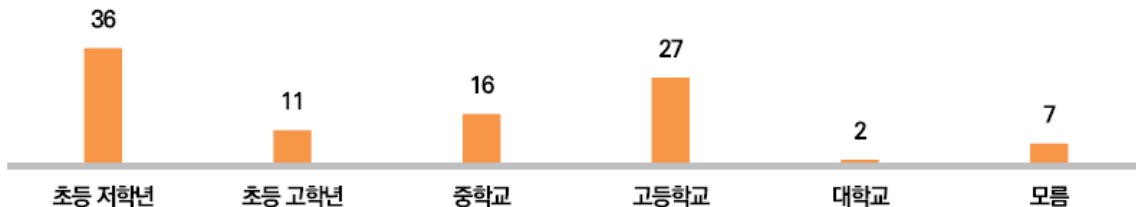

질문 : 온라인수업에 따른 학습격차의 발생이 가장 클 것으로 예상되는 학교급은 어디라고 생각하십니까?

응답자 수 : 1,000명

조사기간 : 2021.2.5 ~ 8

한국리서치 정기조사 여론 속의 여론(hrcopinion.co.kr)

조사기간 : 2021.2.5 ~ 8

한국리서치 정기조사 여론 속의 여론(hrcopinion.co.kr)

02

과제 내용

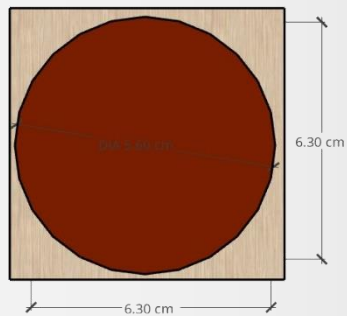
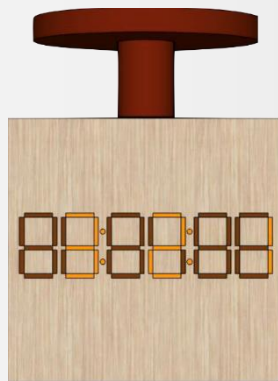
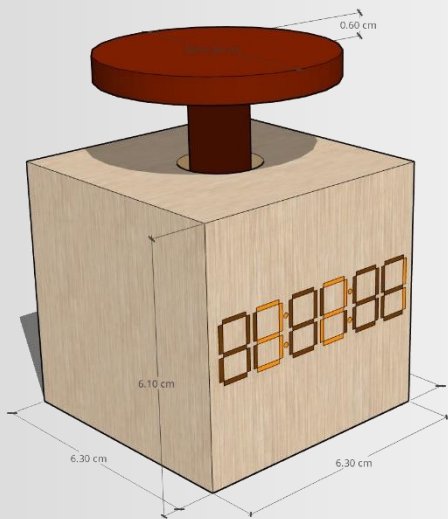

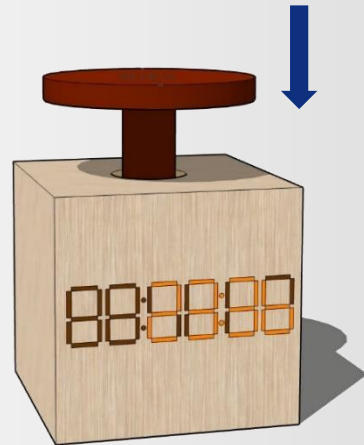
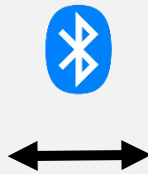
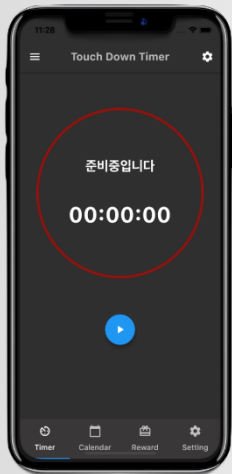

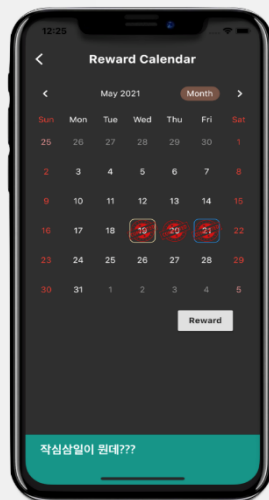
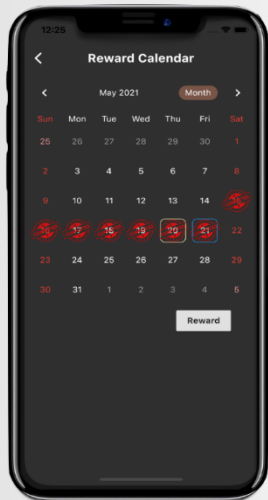

Study for 5h 30m



Focus for 1h with 2 stop-count



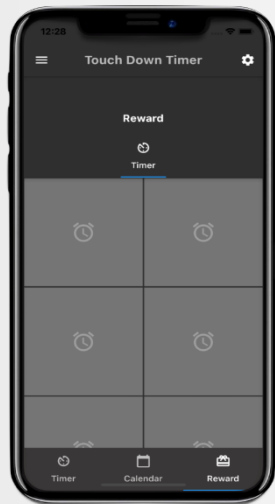
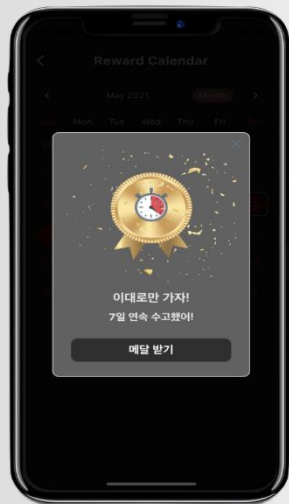

03

활용 방안 및 기대효과

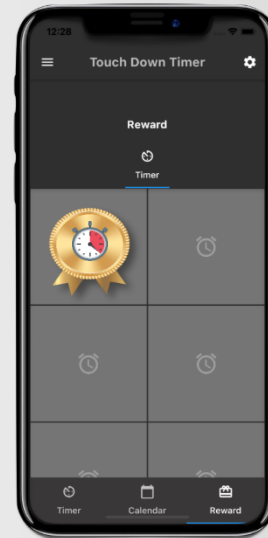
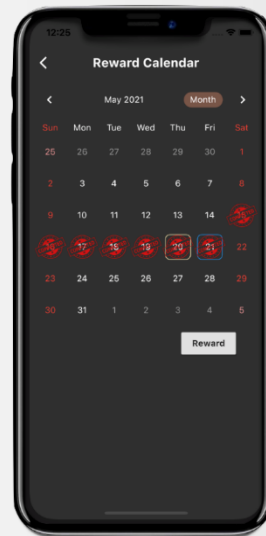
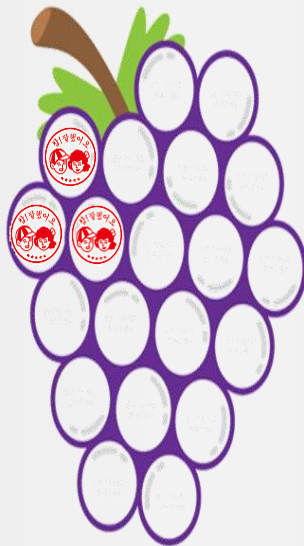
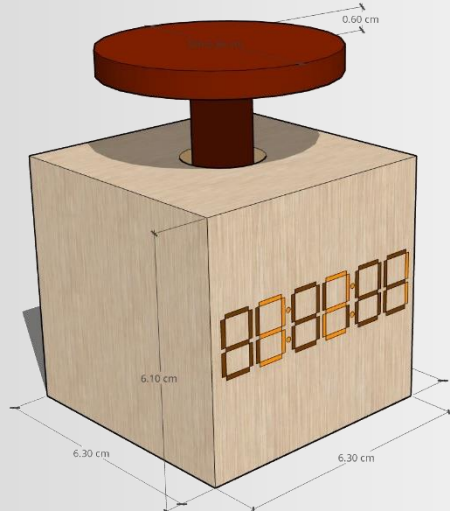

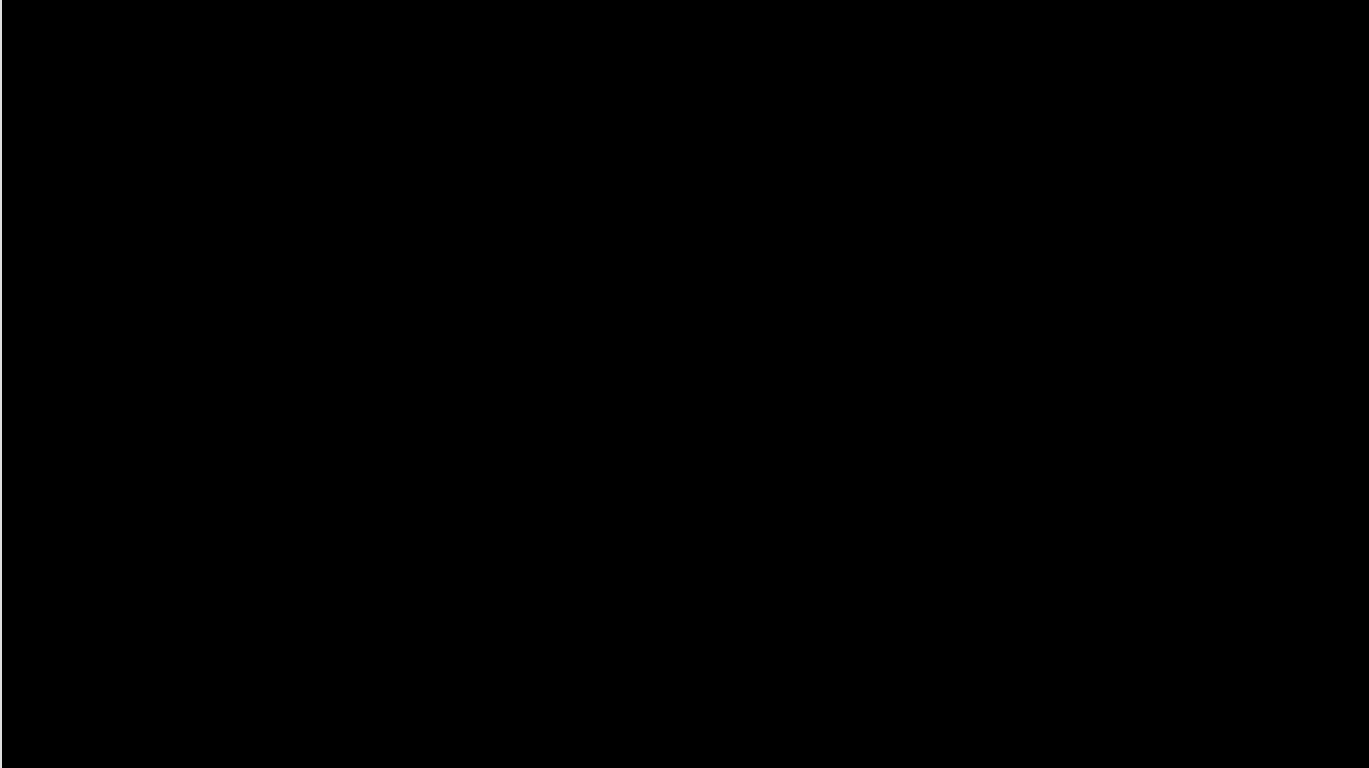

THE

END

감사합니다



TEAM

부리나케



학과 / 학번



메인

내 손안의 화재대피도





TEAM

부리나케



목차



메인



기획동기 및 필요성



목표 및 개발내용



기대효과 및 활용방안



burinake



화재건수 및

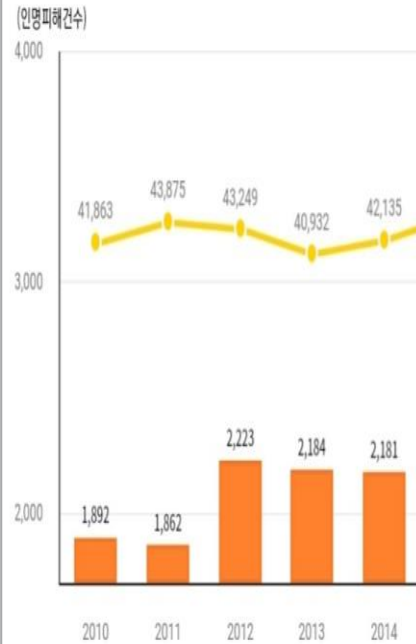

6. 화재 발생 시 가장 큰 사망요인은?

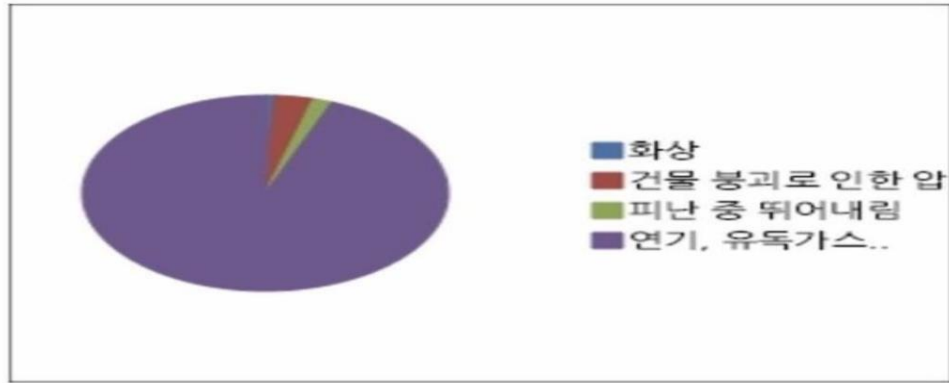

화상	1	0.9%
건물 붕괴로 인한 압사	4	3.4%
피난 중 뛰어내림	2	1.7%
연기, 유독가스에 의한 질식사	110	94.0%

자료 출처 - 통계청

사망	부상
365	1,917
300	1,583
3	22
3	6
9	52
34	139
16	115

정확한 화재 발생구역 및 대피로를 인지하였다면 피해 인원을 줄일 수 있었을 것이다.

“어느 건물에서든 **사람들이 최적의 대피로를 간편히 제공 받게 해줄 수 있을까??**”



burinake



뉴스 사건 사고

부산 수산물 가공공장서 화재... 대피

관련이슈 신종 코로나 바이러스



남양주 주상복합건물

울산 주상복합 아파트 대형 화재... 28층 대피주민 23명



"샤워실서 90분 버티기도"...남양주 화재 중상 없었던 이유

5일 오전 5시 15분 [중앙일보] 입력 2021.04.11 15:30 수정 2021.04.11 15:35

목포소방

정현희 기자 | 기사입력 2021/4/11 15:35

강한 화재-연합뉴스

울산 주상복합 아파트-연

가았다

상자 없어"



니 애"



burinake

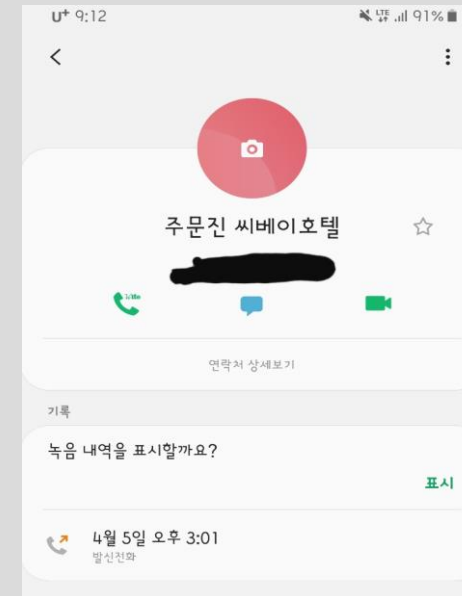
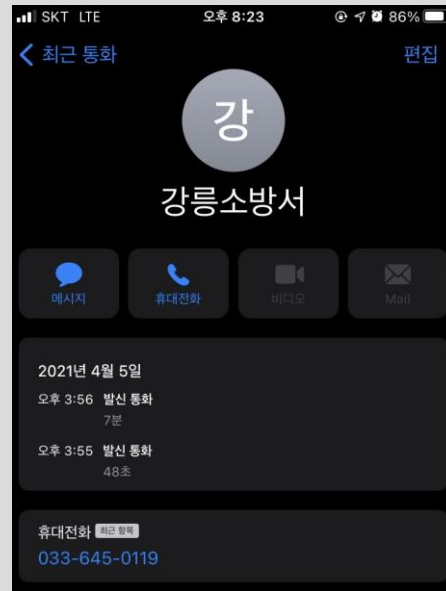

- 강릉 소방서: **“화재 상황 시 실질적인 도움이 될 수 있을 것 같다.”**라는 긍정적인 답변을 듣게 됨.
- 📞 강릉 호텔 : **현재의 대피시스템과 이전에 일어난 사고**에 대한 상황설명을 듣게 됨.



burinake



목 표

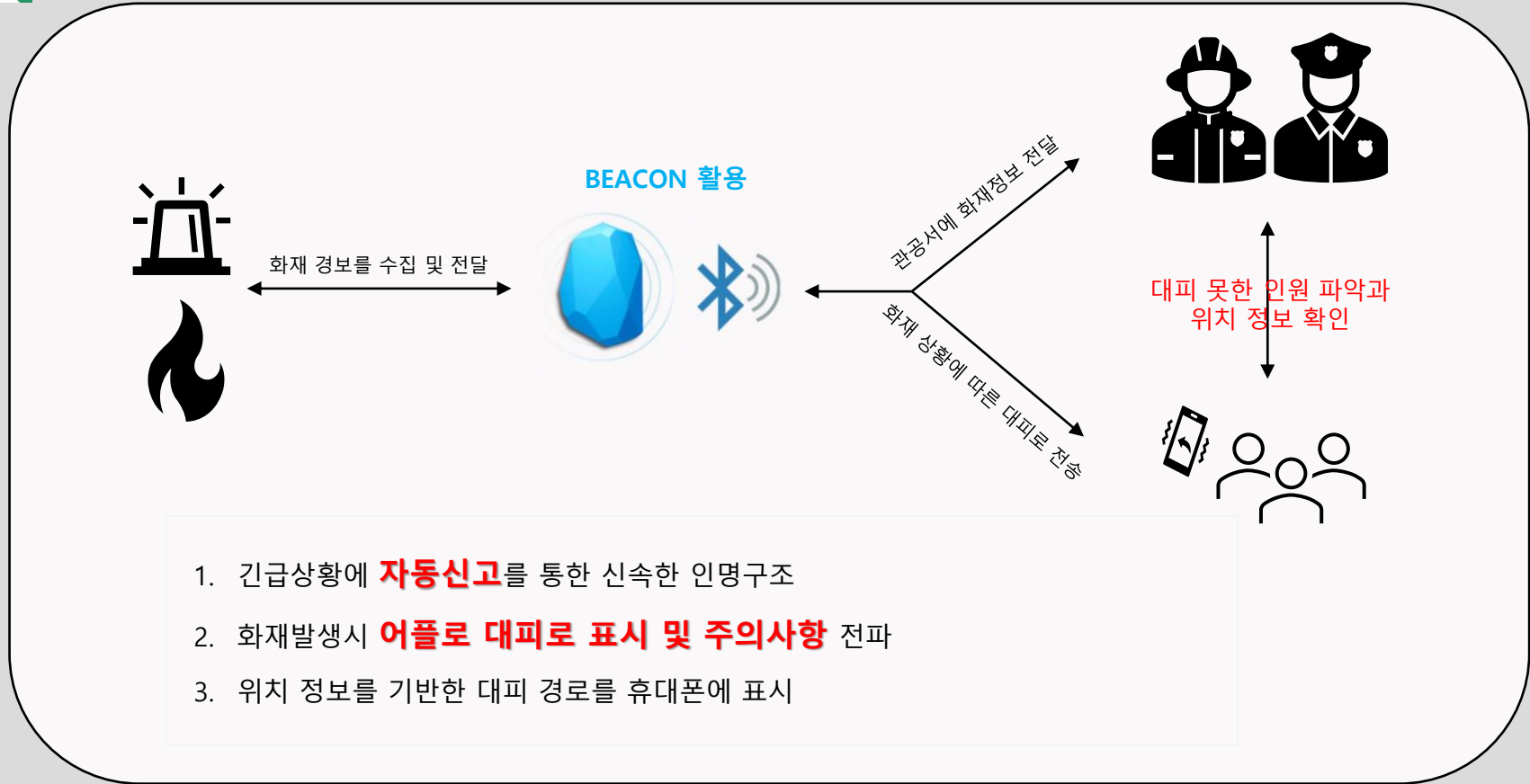

1. 긴급상황에 **자동신고**를 통한 신속한 인명구조
2. 화재발생시 **어플로 대피로 표시 및 주의사항** 전파
3. 위치 정보를 기반한 대피 경로를 휴대폰에 표시



burinake





burinake

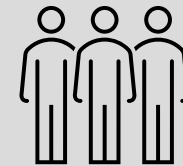
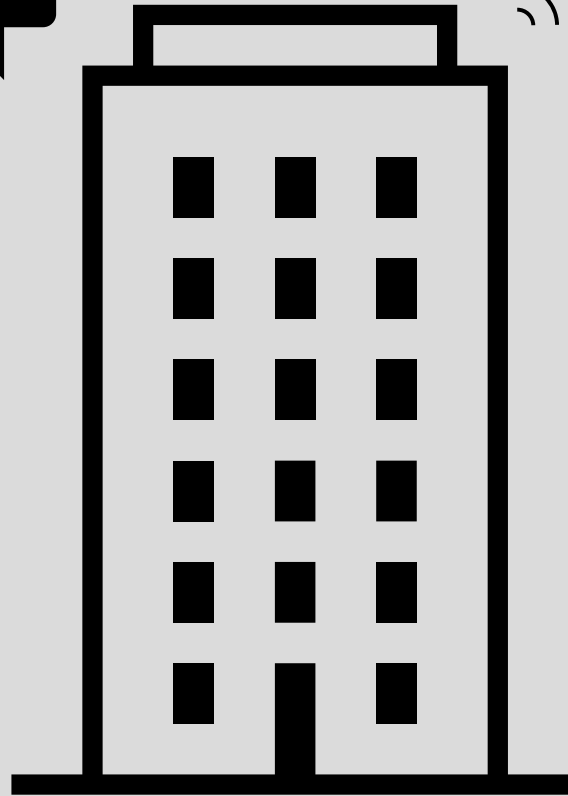



burinake

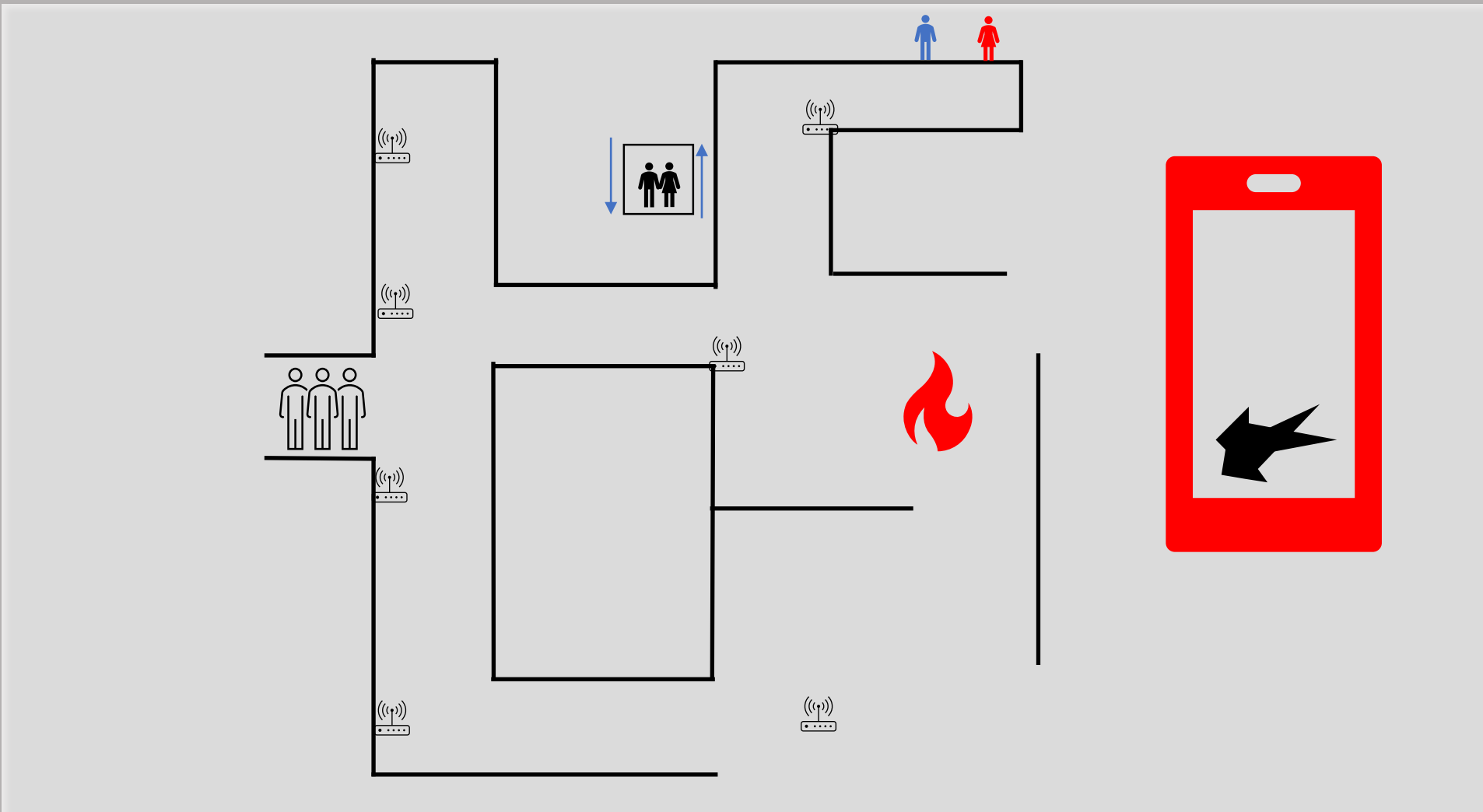



burinake



휴대폰 어플 '부리나케'

- 화재시 **상황에 따른 대피로** 송출
- 긴급신고 및 메세지**로 빠른 구조가능
- 비화재상황시** 사용할 수 있는 **편의기능** 제공

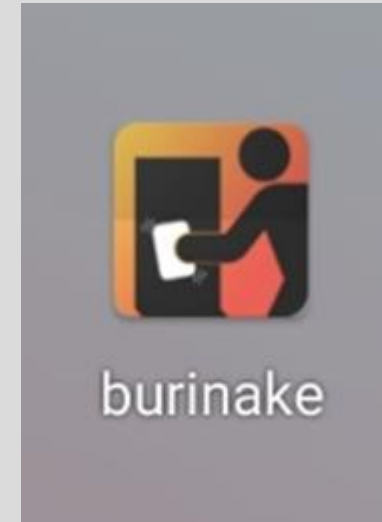
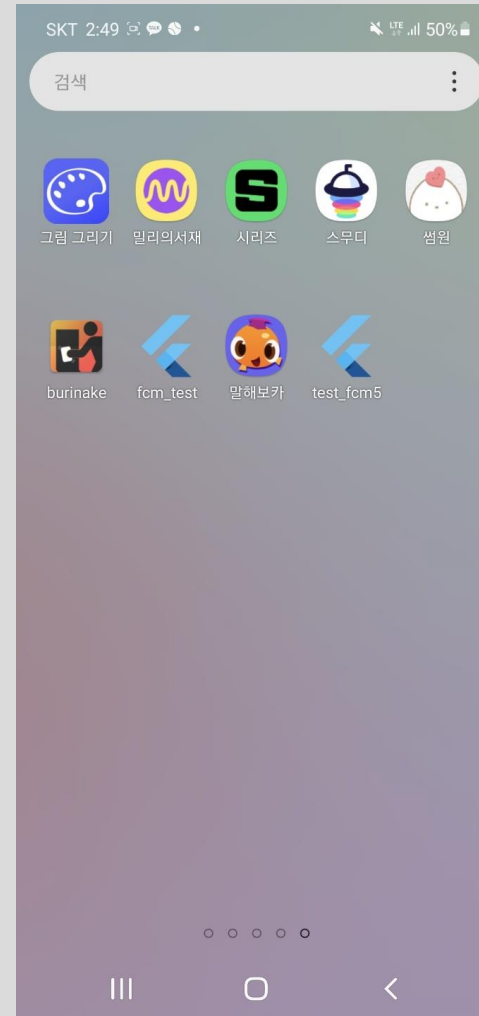



burinake



어플리케이션의 기능(비화재시)

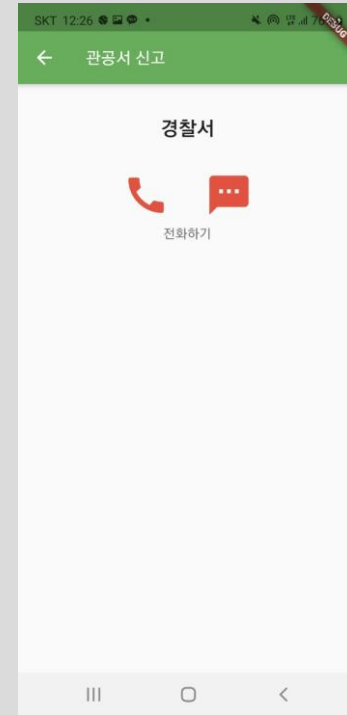
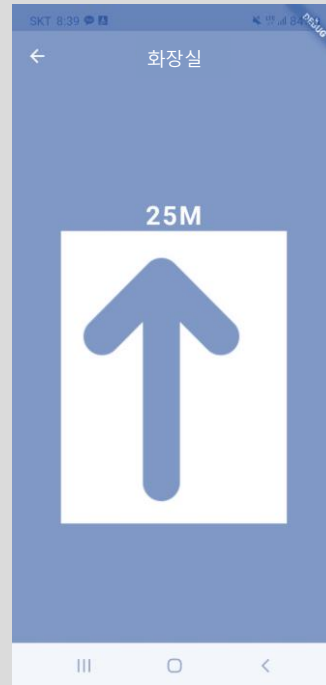
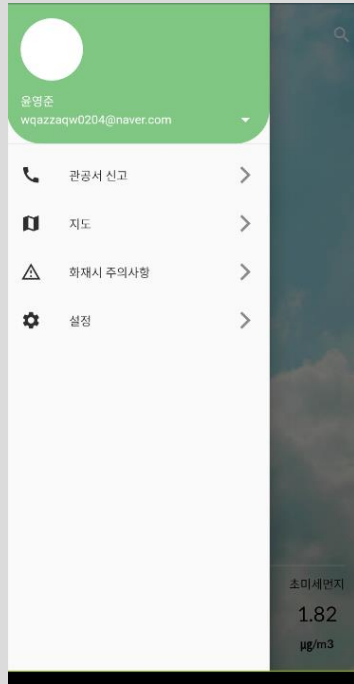



burinake



어플리케이션의 기능(화재시)

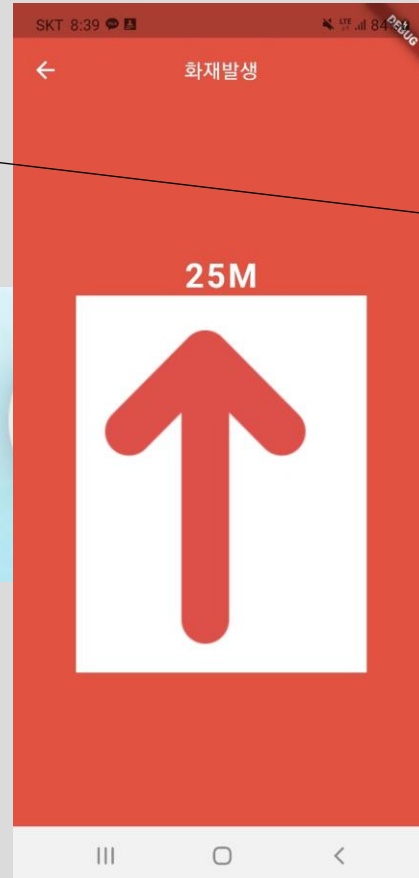

현재 화재 상황입니다.



burinake



어플리케이션의 기능(시연영상)

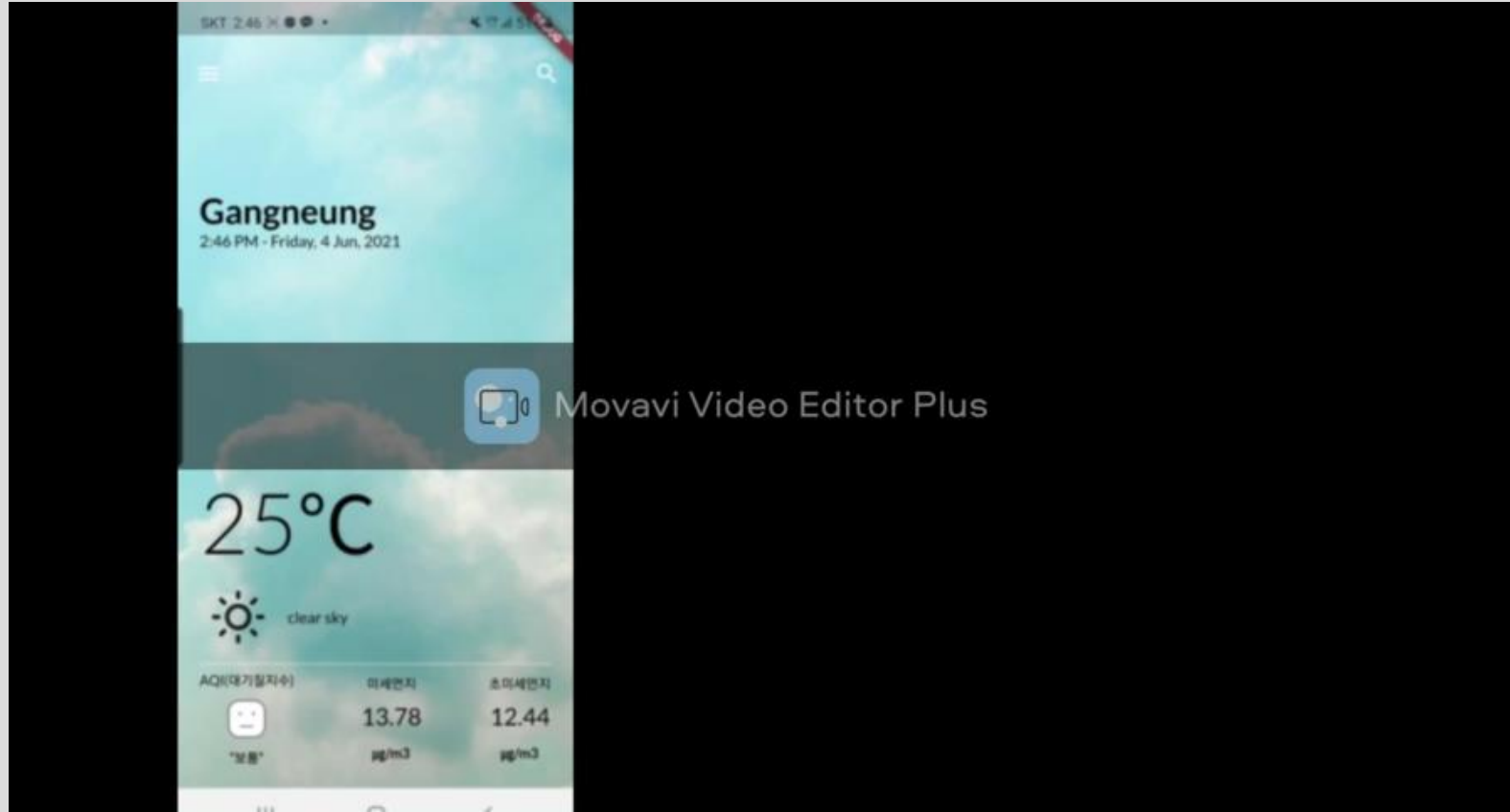



burinake





burinake

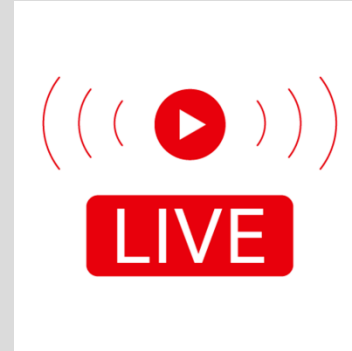

1. 대피도 형식은 **AR/내비게이션/스트리밍 및 3D** 방식 중 택 1
2. 최종 대피로 목표는 **AR 대피로** 제작





burinake



+



활용방안

1. 현재 사용되고 있는 '스마트 안전 에이전트'와 연동하게 된다면 **서로의 단점을 보완**하여 더 유용한 시스템으로 발전되어 보다 나은 IoT화재대피 시스템으로 진화 할 것이다.

→고객이나 건물관리자 측에서도 화재에 관하여 더욱 안전해 질 수 있다.

TEAM

부리나케

내 손안의 화재대피도



감사합니다.

BACK EYES

(전동킥보드 후방감지센서)

◆ 결과 발표 ◆

3조 물음표

20161033 김철환

20141181 지용현 20161073 임현수

20161078 정범수 20161084 조수성

- 기획 동기
- 설계 및 결과
- 후기
- Q&A

기획 동기

개인형 이동수단(PM) 이용 증가! 안전은?

개인형 이동수단(PM)이란?

전기를 동력으로 사용하는 1인용 교통수단으로, 원동기장치자전거 중 최고 속도가 시속 25km 미만, 차체중량 30kg 미만인 것

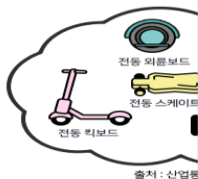

개인형 이동수단 이용증가 현황

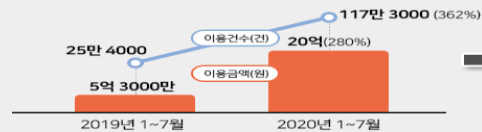

코로나 19로 인한 '타인과 접촉 최소화', '비대면' 그리고 '교통비 절감'의 이유로 근거리 이동수단

개인형 이동수단 교통사고 발생 현황



안전요

아간반사조끼

야광손목보호대

무릎보호대

라이트

유의사항

1. 안전보호장구 꼭 착용
2. 주행 전 안전점검하기
3. 우천 시 주행 자제하기
4. 주행 중 핸드폰/이어폰
5. 야간에는 전조등 받드

전동킥보드 등 개인형 이동수단 사고유형별 현황

단위: 건, ()안은 사망자수



※ 개인형 이동수단(Personal Mobility) 운전자가 가해자인 사고
 ※ 개인형 이동수단 교통사고는 2017년부터 교통사고통계로 수집

자료: 도로교통공단

동수단 교통사고 발생 현황

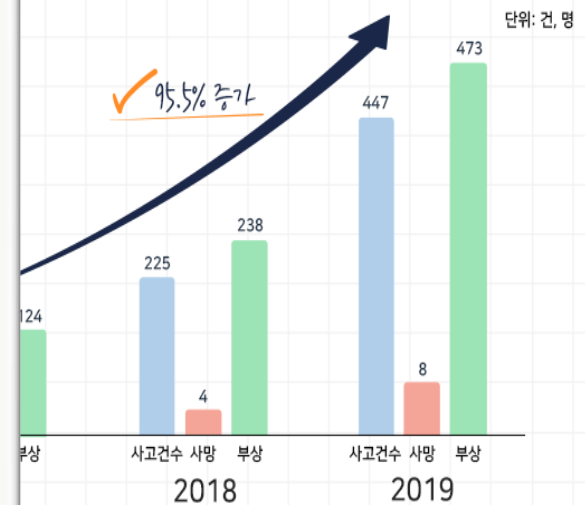

출처: 도로교통공단 교통사고분석시스템(TAAS)

이동수단으로 인해 사고 789건, 부상 835명, 사망 16명 발생

와 부상자수 연평균 95%이상 증가
 교통사고 사망자 두 배 증가 ↑

문제점

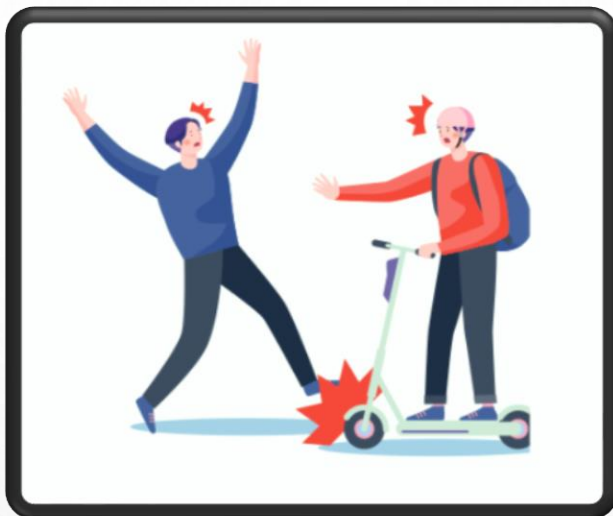

왜 사고가 나는가

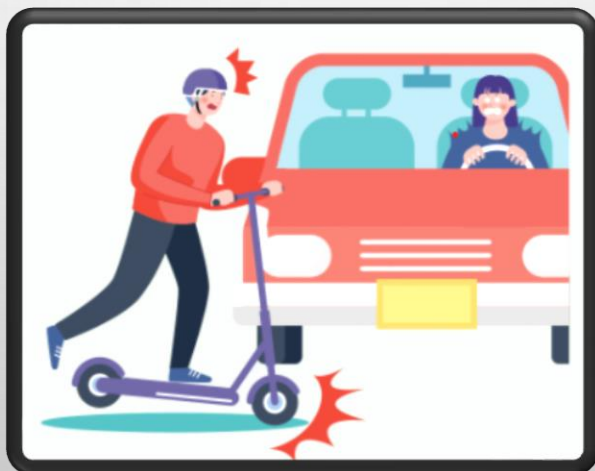

설계 및 결과

LED 전광판 부착

초음파 센서 장착

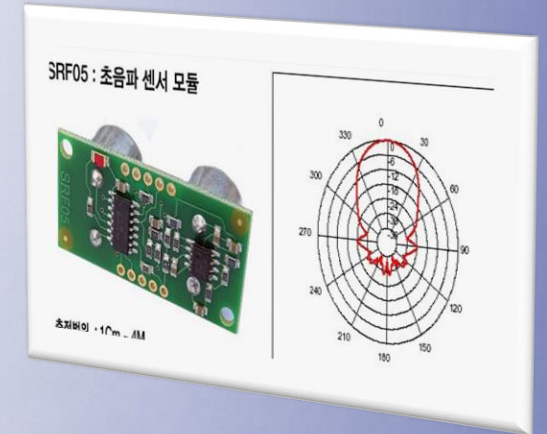
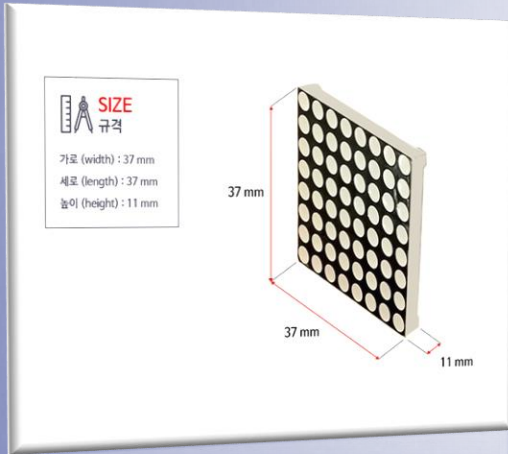

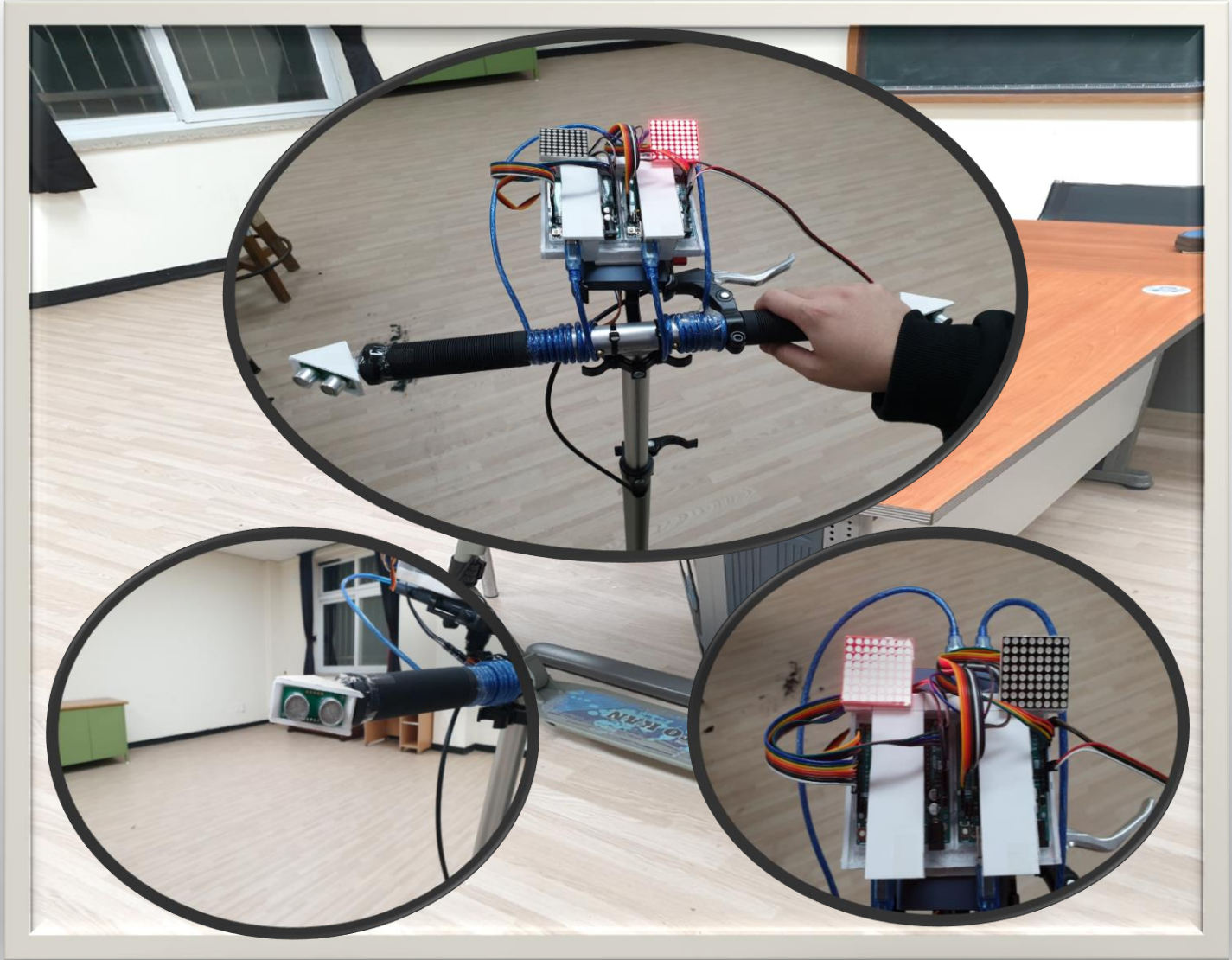

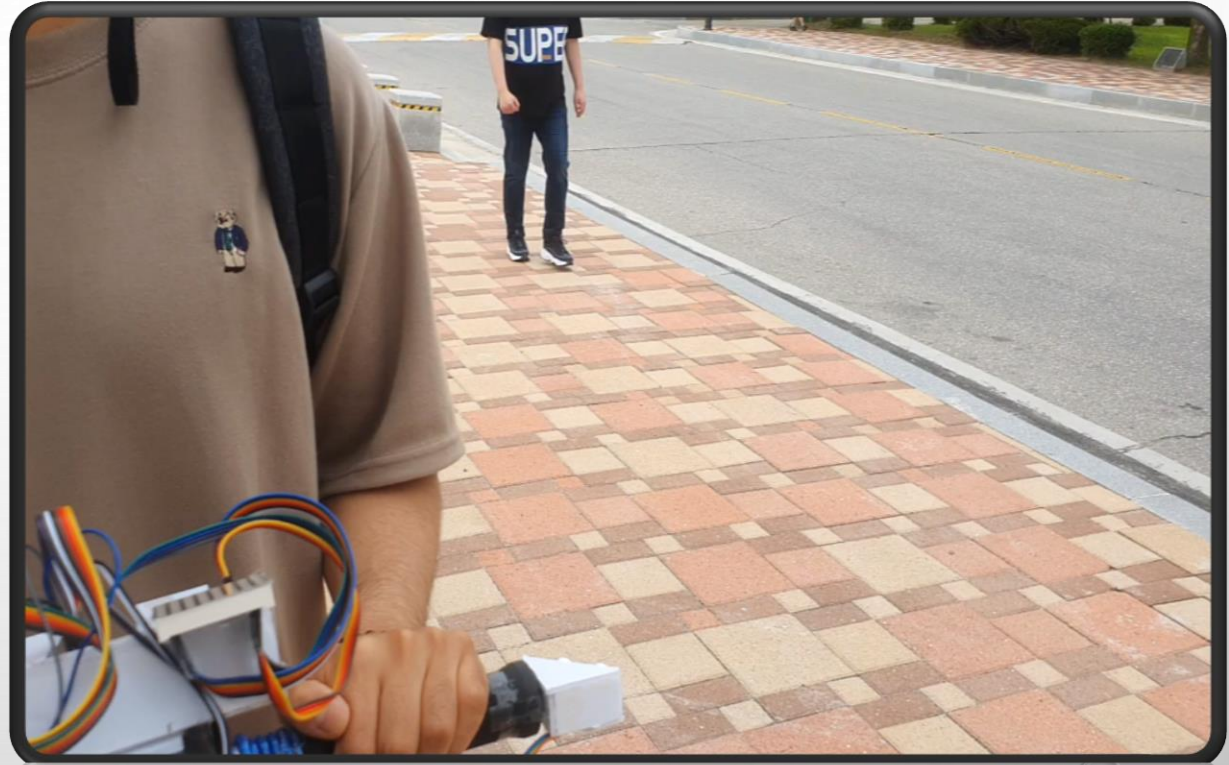
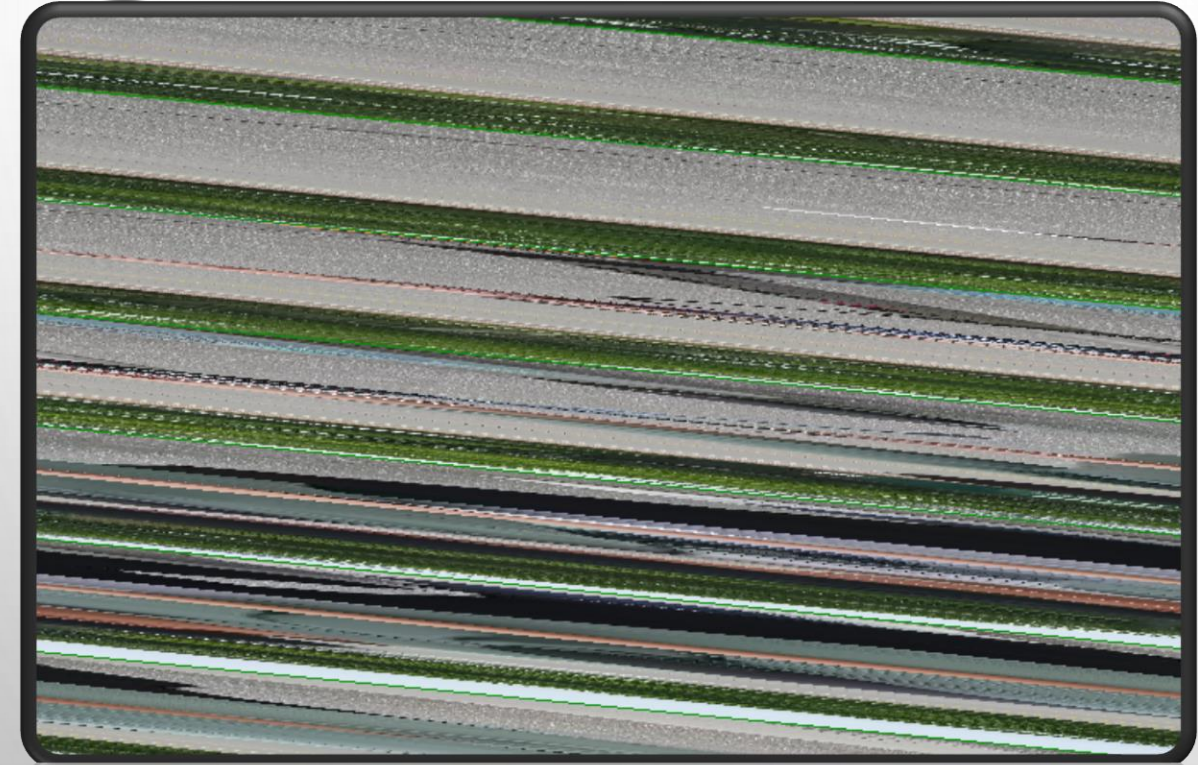

후기

LED의 빛이 밤에는 탑승자에게 오히려 부담을 줄 수 있음

빠르게 다가오는 물체에 대한서의 정교한 인식은 다소 힘들

차량과 다르게, 사람은 인식이 불안정해서 LED 표시가 매번 다르게 나옴





NO Alcohol
(공유)자전거 & 킥보드
음주 측정 잠금장치

따릉이
김승우 홍성률 강성태 임종선

CONTENTS

01 Planning and Intention

02 How to Make?

03 How it works

- Existing method
- Post-development method

04 Demonstration in Action

- LCD display
- video

05 S.W.O.T

- Competitiveness





1. Planning and Intention

공유 킥보드 음주 운전한 30대...현행법으로 덜미

입력 : 2020-04-14 14:41 / 수정 : 2020-04-14 16:24



부산진경찰서 제공

만취 상태에서 공유 전동 킥보드를 이용하던 30대 여성 운전자가 검거됐다.

14일 부산진경찰서에 따르면 이날 오전 4시 55분쯤 부산진구 서면 지하철역 앞에 세워둔 전동킥보드를 대여한 A(30대.여)씨가 헬멧 등 안전장비 없이 20m가량을 인도에서 운행하다가 시설물을 들이받고 도로 위로 넘어졌다.

당시 인근을 순찰 중이던 경찰관이 이를 발견해 119를 요청하고 치료하던 중 A씨가 현장을 이탈하려고 해 추가 확인한 결과, 음주 상태에서 킥보드를 운행한 사실을 확인했다. 경찰은 A씨를 현행범 체포했다.

A씨의 혈중알코올농도는 면허취소 수준(0.08%)이었던 것으로 알려졌다. 현행 도로교통법상 공유 킥보드는 원동기 장치 자전거에 해당해 인도에서 운행하거나 술을 마시고 운행하면 안 된다고 경찰은 설명했다.

A씨가 이용한 대여한 공유 킥보드는 최근 해운대에서 사망사고가 발생한 미국 업체인 '라임' 사의 킥보드로 확인됐다. 라임사의 킥보드는 국내 대부분 업체와 달리 이용자의 운전면허 소지를 확인하는 시스템을 갖추지 않아 물의를 빚고 있다.

부산=윤일선 기자 news8282@kmib.co.kr



인천 경찰관, 전동 킥보드 음주운전하다 시민과 시비

기사입력 2021.03.11. 오후 5:24 최종수정 2021.03.11. 오후 5:37

기사원문

스크랩



본문듣기 · 설정

"이제라도 시행돼 다행", "실제 단속 어



12일 대전 중구 대흥

13일부터 전동 킥보드 등 개인
하고 있다. 법이 안전운전을 위
제 단속에 한계가 있을 것"이란

대전지방경찰청 등에 따르면, F
터 시행된다. PM은 원동기 최고
말한다. 전동 킥보드, 전동 이륜

이번 시행에 따라 제2종 원동기
승차 정원 준수 의무 등이 산술
동안은 홍보와 함께 계도 위주

구체적으로 면허 없이 PM을 운
시 등화장치 작동 의무를 어기
원을 내야 하고 음주운전 시기

4

1

요약본

가

📄

🔗



부천 원미경찰서는 술을 먹고 전동 킥보드를 운전한 혐의로 인천 삼산경찰서 소속 41살 A 경사를 조사하고 있습니다.

A 경사는 오늘 자정쯤 경기 부천시 한 도로에서 술을 마신 채 킥보드를 몰던 중, 자신에게 경적을 울린 오토바이 운전자 B 씨와 시비가 붙은 것으로 알려졌습니다.

A 경사는 B 씨의 신고를 받고 출동한 경찰의 음주 측정을 거부한 것으로 확인됐습니다.

경찰은 "A 경사가 운전한 킥보드는 현행법상 개인형 이동장치에 포함된다"며 "범칙금 10만 원을 부과할 예정"이라고 밝혔습니다.

정상빈 기자(jsb@mbc.co.kr)

시원자전거
SEOUL BIKE 따릉이

두바퀴



여유링

Suncheon
문누리

 Lime

KICKGOING



ALPACA

G COOTER



2. How to Make?

hardware

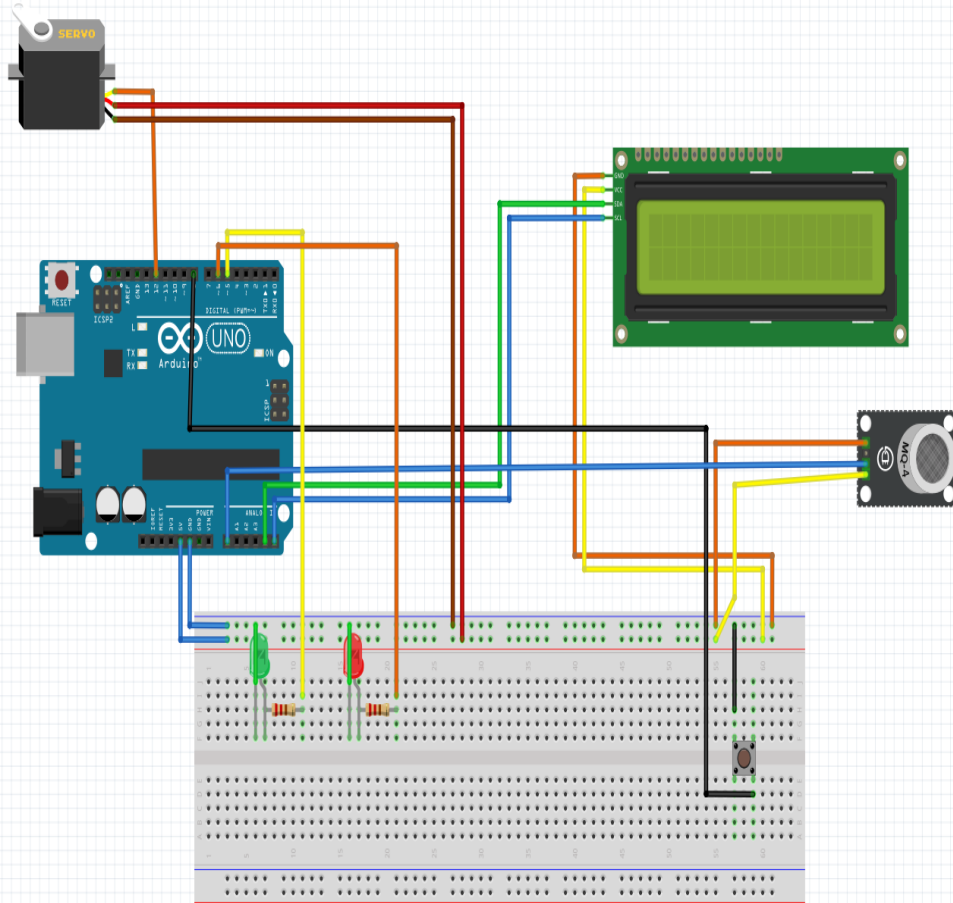



3. How it works

기존에 있던 *대여 및 반납 원리



대여 성공
(바퀴 **Unlock**)

반납할 경우



반납 성공
(바퀴 **lock**)

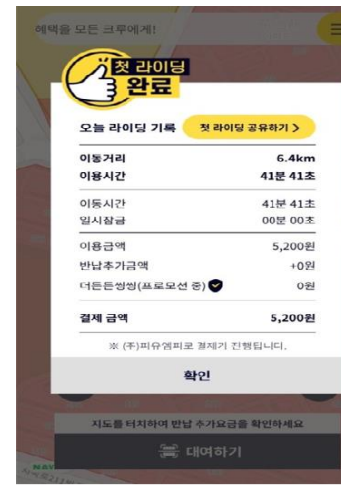



대여 성공 (바퀴 Unlock)

반납할 경우



반납 성공 (바퀴 lock)



개발 후 *대여 및 반납 원리

전제조건 : 대여 or 반납 시 음주측정

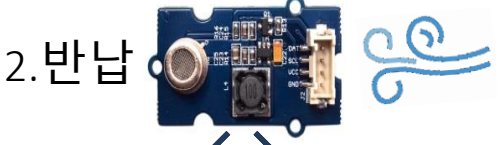

기준치 미만

기준치 이상

기준치 미만

기준치 이상

대여 성공 (바퀴 Unlock)

대여 실패 (잠금 유지)

반납 성공 (바퀴 lock)

반납 성공 (바퀴 lock)

해당 계정의 사용자 이용 정지 혹은 경고

사용자의 기록 Report!





4. Demonstration in Action



RENTABLE
[#] LOCKED

Please breath ..
(5/10) 76

RENTED
[] UNLOCKED

Please breath ..
(5/10) 817

Pass !
Avg. 75

Return Success
Avg. 74

Can not rent.
Avg. 783

Return Success
Reported: 812



5. S.W.O.T (Competitiveness)





40,000원



수수료
100원

20일 서울시가 발표한 따릉이 통계 자료를 보면 지난해 따릉이 대여건수는 2370만5천건으로 한해 전(1907만5천건)보다 24%나 증가했다. 하루 평균 대여건수 역시 6만4946건에 달했다.

서울시 따릉이 이용 현황

자료: 서울시

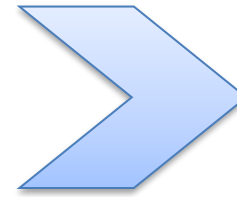

1.73 번

$$(수수료) \times 1.73 = 173 \text{ 원}$$

$$173 \times 231 \text{ 일} \approx 7 \text{ 개월}$$



40,000원



S.W.O.T



사고율이 줄어들고, 부상이 일어날 확률도 적어지며 사고 비용도 절감될 뿐만 아니라 보험처리 측면에서도 부담이 안될거라 생각합니다.

S (Strength 강점)

공유 자전거 및 전동킥보드를 음주운전 하는 동안에는 단속이 쉽지 않아서 애초에 음주운전을 시도조차 못하게 한다.



(Weakness 약점) W

음주를 하지 않은 사람이 대신 측정기를 붙면 손쓸 방법이 없다.

O (Opportunity 기회)

랜터카에는 있을지 몰라도 현재까지는 자전거 및 전동킥보드에 음주운전 방지 기능 및 장치가 없다.

(Threat 위협) T

랜터카에는 이미 음주 운전 방지 기능 및 장치가 개발되어 있다. (그러나 자전거에는 기술이 없기 때문에 극복 가능하다.)



Q & A



THANK
YOU



우연한 전시회

팀 : 우연한 사람들

안태욱
구병문
방찬종
이광섭
이현무

지도교수 : 왕보현교수님

Contents

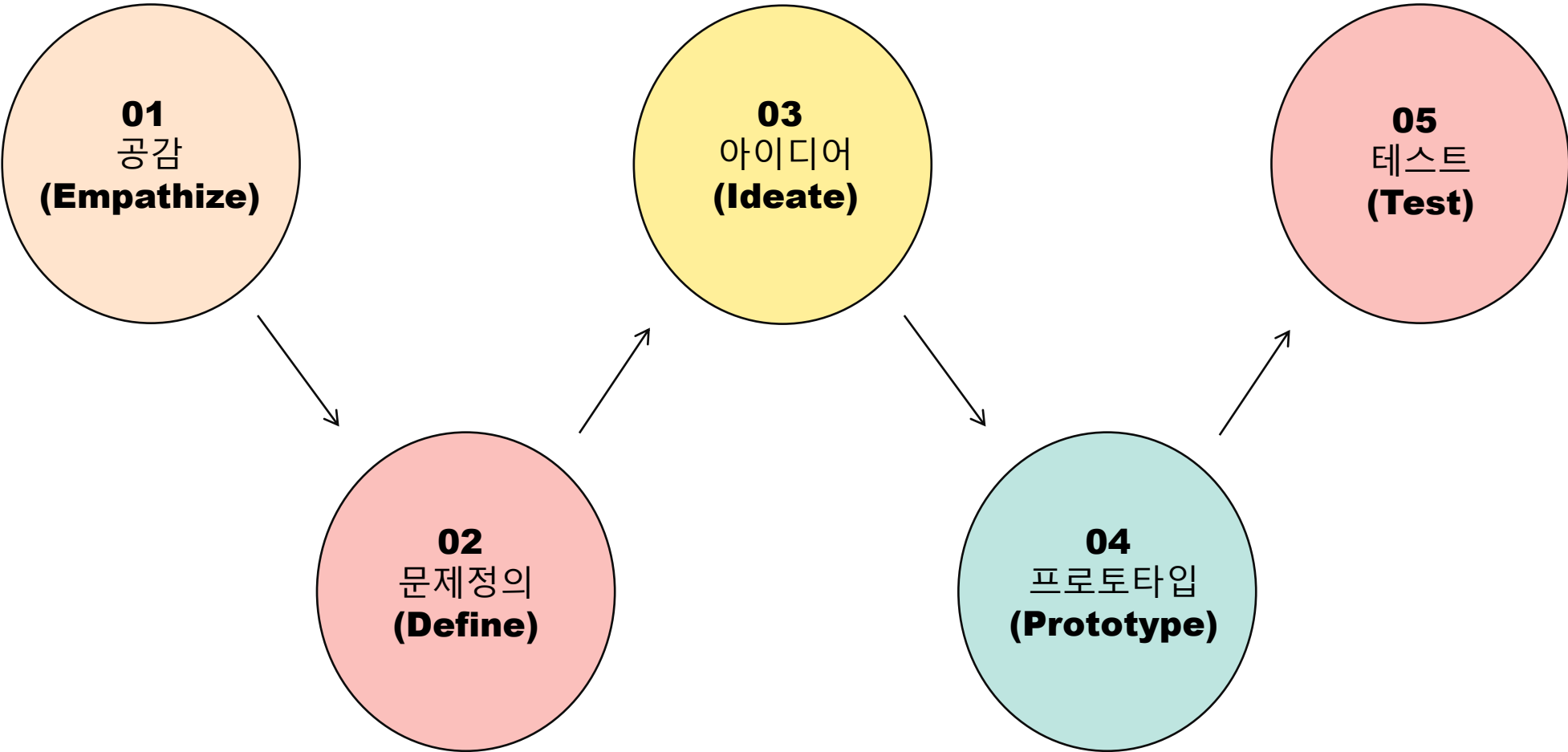



Chapter 1

공감

공감

COVID-19



공감

초저선량 휴대용 엑스레이로 의료기기 산업발전을 앞당기다, (주)HDT 오준호 대표 2021-03-31 19:06:01

수 있었다. **코로나19로 인해 전시회, 박람회 등이 중단**되어 HDT의 우수한 제품을 선보일 기회가 사라진 점이 다소 아쉽게 느껴지는 오 대표지만, 그는 위기를 새로운 기회로 삼고 새로운 도전에 나서고 있다. 오 대표는 "의료기기 전시회를 나가면 미국의 경우, 우

뉴스 > 산업  #초저선량 휴대용 #엑스레이 #대표 #제품 #개발 #직원 #촬영 #의료기기 #사람 #세계 #부분

<https://www.donga.com> > news > Economy > article > all ▼

코로나후 전시회 75% 취소-연기... 수원컨벤션센터 가동률 0.7 ...

2020. 6. 18. — **코로나후 전시회 75% 취소-연기...** ... 킨텍스 등 대형 전시시설은 **코로나19**가 확산된 뒤 대부분의 행사가 연기되거나 취소되는 등 어려움을 겪고 ...

<http://koreagalleries.or.kr> > press ▼

"**코로나19로 미술시장 위기...화랑당 평균 3천500만원 피해 ...**

2020. 3. 23. — 대부분 미술관과 갤러리가 잠정 휴관에 들어갔으며, 예정된 **전시나 행사가 줄줄이 취소**되면서 미술시장도 얼어붙었다. 11일 한국화랑협회에 따르면 ...

<https://www.hankyung.com> > society > article ▼

코로나 확산에 날벼락...**전시회 줄줄이 취소** | 한경닷컴 - 한국경제

2020. 8. 19. — **코로나 재확산**에 따른 사회적 거리두기 강화로 서울과 경기, 인천 등 수도 전시장의 섯다운(일시 운영중단) 사태가 재현되고 있다. 당장 20일 개막 ...

코로나19에 따른 전시회 일정 변경

단위: 건. 전국 16개 대형 전시장에서 2~6월 개최 예정.



전시산업계 상반기 예상 피해 규모 총 3260억 원

시각	피해 규모	피해 내용
시설	928억 원	전시장 임대, 부대사업 감소 등
행사 주최	1551억 원	부스 판매비, 전시장 위약금, 홍보비 등
설치	620억 원	부스 설치 및 장식 매출 손실, 인건비 등
서비스	161억 원	장비 대여 감소, 유틸 비용 등

자료: 산업통상자원부

공감

<http://koreagalleries.or.kr> > press ▾

코로나에 멈춘 미술관, 안방 찾아간다... 온라인 전시 열풍 - 한국 ...

2020. 3. 23. — 미술 작품, 안방에서 감상하세요." 코로나19 여파로 박물관과 미술관의 휴관이 장기화하면서 온라인 전시가 대안으로 떠오르고 있다. 사회적 거리 ...

<https://www.yna.co.kr> > 전체뉴스 ▾

코로나19 시대 미술관 위기, 온라인 전시가 해결할까 | 연합뉴스

2020. 7. 20. — (서울=연합뉴스) 강종훈 기자 = 신종 코로나바이러스 감염증(코로나19) 사태가 장기화하자 미술관들은 온라인 전시 등으로 대응하고 있다.

<https://www.ajunews.com> > view ▾

코로나가 바꾼 풍경...문화예술계 온라인 공연·전시 확산 - 아주 ...

2020. 3. 3. — 서울동화문국악당 기획공연 자세히 보아야 예쁘다 생중계 화면과 실시간 채팅창. [사진=서울동화문국악당 제공]코로나바이러스감염증-19로 ...

"한복의 매력에 빠져보실래요?" 한복을 사랑한 청년들 2021-03-30 12:30:16

목소리를 내는 프로젝트를 기획하기도 한다. 코로나19로 인해 작년부터 한복여행가 공식 활동을 못 하고 있지만 한복에 대한 사랑은 변함없다. 최근 '한복과 나'라는 온라인 프로젝트를 진행했다. 한복에 담긴 자신의 이야기를 마인드맵으로 그려 인스타그램에 공

공감

코로나로 인해 오프라인 전시회가 축소되고 있다.

전시회 트렌드가 조금씩 온라인으로 변하는 추세다.



온택트 시대에 신인 디자이너의
어려움이 무엇일까?

공감

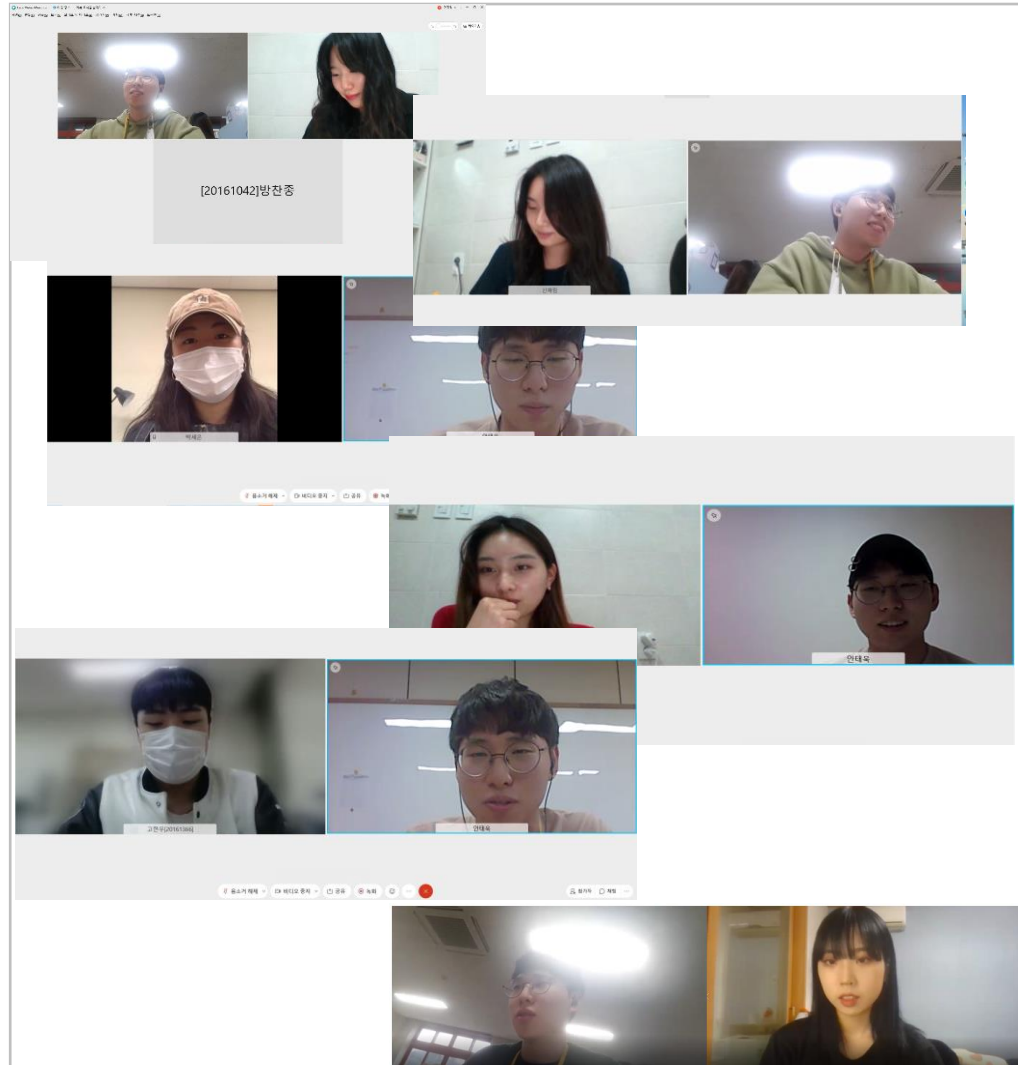

학생 인터뷰

1. 외주가 필요하다.
2. 자신을 알리는 것이 어렵다
3. 공모전 정보를 찾기 쉽지 않다.
4. 전시 경험이 필요하다.
5. 공간을 구하기 힘들다.
6. 기업과 협업을 하기 힘들다.

위에 사진부터 차례대로 (webex 진행)
21.04.22 미술과 4학년
21.04.24 미술과 4학년
21.04.24 공예조형디자인 4학년
21.04.27 미술과 4학년
21.04.27 공예조형디자인 4학년
21.04.30 공예조형디자인 3학년

공감



21.04.22. 미술학과 하연수 교수님



21.04.13.
패션디자인학과
이영숙 교수님



21.04.21.
공예조형디자인학과
이혜진 교수님

예술대학 교수님 인터뷰

1. 비용에 대한 부담감 (전시회, 패션쇼)이 크다.
2. 지리적 문제 (수도권에 집중됨)가 있다.
3. 작품 판매 공간마련이 비용적으로 어렵다.
4. 작품 가격 비싸서 프린팅, 엽서 및 대여도 한다.
5. 새로운 작가를 찾는 곳이 있다.
6. 공모전으로 작품 활동의 적응력을 높여야 한다.

공감



21.05.17. 플랜제이 스타일 이사님



21.05.21. 마리플레르 상무이사님

디자인계열 기업 인터뷰

1. 디자이너의 실력에 대한 신뢰성이 중요하다.
2. 신인 디자이너들이 모여 있는 공간을 찾기도 한다.
3. 새로운 신선한 생각이 필요할 때가 있다.
4. 회사 업무에 바로 투입 되기가 힘들다.
5. 디자인에 대한 정형화된 정보가 필요하다.



Chapter 2

문제 정의

문제 정의

기회 부족

정보 부족

비용 문제

공간의 제약

문제 정의

코로나로 인해 오프라인 전시회가 축소되고 있다.

전시회 트렌드가 조금씩 온라인으로 변하는 추세다.

온택트 시대에 신인 디자이너에게
필요한 것이 무엇일까?

이러한 문제를 해결할 수 있는
활용도 높은 온라인 플랫폼을 개발!



Chapter 3

아이디어

아이디어

기회 부족 >> 작품 전시 및 기업과 협업할 수 있는 공간을 제공

정보 부족 >> 디자이너를 위한 각종 행사 및 공모전 정보를 제공

비용 문제 >> 재정활동을 할 수 있는 공간 제공 및 무료로 작품 전시가 가능

공간의 제약 >> 온라인에서 제약없이 자유롭게 활동 가능

아이디어

▪ WORK

디자이너의 작품을 공유해주는 공간

- 디자이너의 작품과 함께
디자이너의 포트폴리오까지
열람할 수 있습니다.

W

▪ CONTEST

공모전, 행사 정보를 공유해주는 공간

- 디자이너들이 공모전, 행사 정보들을
쉽게 찾아 볼 수 있습니다.

C

▪ FREELANCE

기업과 협업할 기회를 제공하는 공간

- 디자이너의 전공과 스펙을 공개하여 기업과
디자이너간에 신뢰를 제공하여 믿고 외주를 맡길 수
있도록 합니다.

F

M

▪ MARKETPLACE

디자이너가 재정활동을 할 수 있는 공간

- 디자이너들이 만든 작품과 굿즈를
판매 또는 구매할 수 있습니다.



Chapter 4

프로토타입

프로토타입

우연한
전시회

Work

Freelance

Contest

Marketplace

 Log In

All

Cartoon

Fashion

Fine Art

Illustration

Photography

Plastic Art

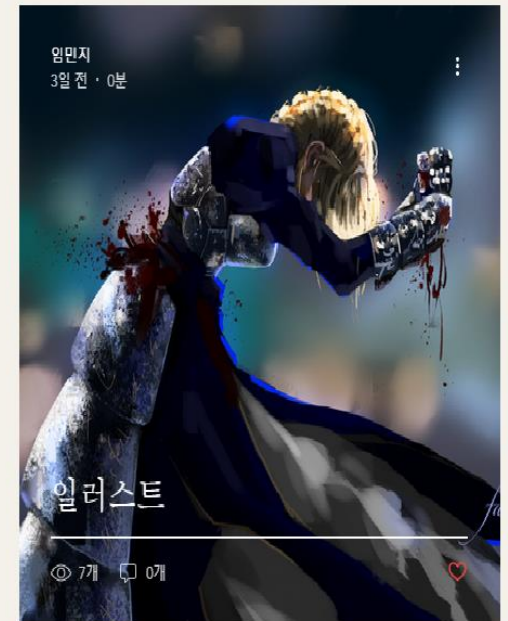

프로토타입

우연한
전시회

Work

Freelance

Contest

Marketplace

 Log In

All

Cartoon

Fashion

Fine Art

Illustration

Photography

Plastic Art



kbmkbh

(실무디자이너)포토샵,일러스트,UI/UX,스케치등 모든 디자인업무 가능합니다.



sksmsrnqudans

#티셔츠 #디자인 #그래픽디자인 #일러스트 작업해 드립니다.



sin

다양한 분야의 사진 촬영 해드립니다 ^^

프로토타입

우연한 전시회

Work

Freelance

Contest

Marketplace

Log In

All Cartoon Fashion Fine Art Illustration Photography Plastic Art



Eight Rules 패션 디자인 공모전

5월 17일 (월) | <https://www.wevity.com/?c=find&s=1&g...>



대상 서울디자인전문학교 재학생 및 현재 서울디자인전문학교 입학을 고려하는 전국 고등학생

형식 10컷 이상의 완결카툰 형태

내용	주제	세부내용	파일형식	규격	작업
서울디자인전문학교	재학생	재학생 및 2018년 2학기부터 재학하는 학생	JPEG 및 PNG	가로 : 850pixel 세로 : 무제한	디지털 또는 수작업 후 스캔본 제출

수상	내용	인원	수상내역 (재학부)	수상내역 (고교부)
대상	1명	대상학기 등록금 50% 감면	상장 및 부상과 합쳐서 첫등록금 50% 감면	
금상	1명	대상학기 등록금 30% 감면	상장 및 부상과 합쳐서 첫등록금 30% 감면	
은상	1명	대상학기 등록금 10% 감면	상장 및 부상과 합쳐서 첫등록금 10% 감면	
동상	10명	문화상품권 / 스타벅스 상품권	문화상품권 / 스타벅스 상품권	

접수 mabin1425@naver.com (이메일로만 접수, 수작업으로 만들어진 그림은 스캔을 하여 전송)

2017 서울디자인전문학교 카툰/웹툰 공모전

5월 18일 (화) | 캠퍼스문



참여 및 접수방법

■ 일 정
- 접수기간: 03. 01 ~ 04. 01
- 최종발표: 04. 03

■ 주 제
- 자유주제
(CJ 모든 제품을 활용한 스토리를 담은 FUN한 카툰)
* 다양한 CJ 제품은 CJ THE MARKET
[\[https://www.cjthemarket.com\]](https://www.cjthemarket.com)에서
확인할 수 있습니다~

시 상 품

- 1등 CJ 상품권 50점(1만명권)
+ CJ VIP KITCHEN 푸링클래스수강권
- 2등 CJ 상품권 30점(1만명권)
+ CJ VIP KITCHEN 푸링클래스수강권
- 3등 CJ 상품권 10점(1만명권)
+ CJ 제품 모음 KIT

CJ상품권 시용처: 롯데마트, OLV, WPS, CJ오쇼핑, CJ THE MARKET 등
CJ VIP KITCHEN COOKING CLASS, CJ 푸링클래스는 1인 1회 한도 적용하며, 신청은 접수
기간 내 1등 10명, 2등 30명, 3등 100명까지 가능합니다.

제3회 푸드스타 카툰 공모전

5월 18일 (화) | 캠퍼스문

프로토타입

우연한
전시회

Work

Freelance

Contest

Marketplace

 Log In

Marketplace

Value beyond design

-GOODS FREEVIEW-

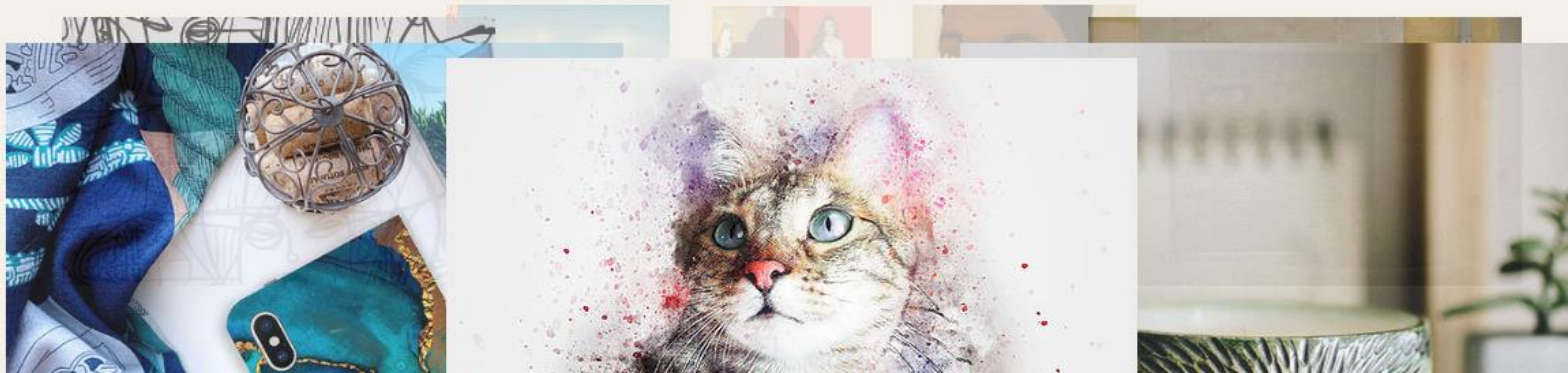

프로토타입



임민지 ✍️ 게시물 작성자
0 팔로워 · 0 팔로잉

프로필 편집

프로필 내 지갑 내 계정 설정 알림

About

강릉원주대학교 미술학과 임민지

📷 📁 📄 GIF 😊

Posts

Create a Post



May 28, 2021 · 0 min
손그림



May 28, 2021 · 0 min
일러스트



Chapter 5

테스트

테스트

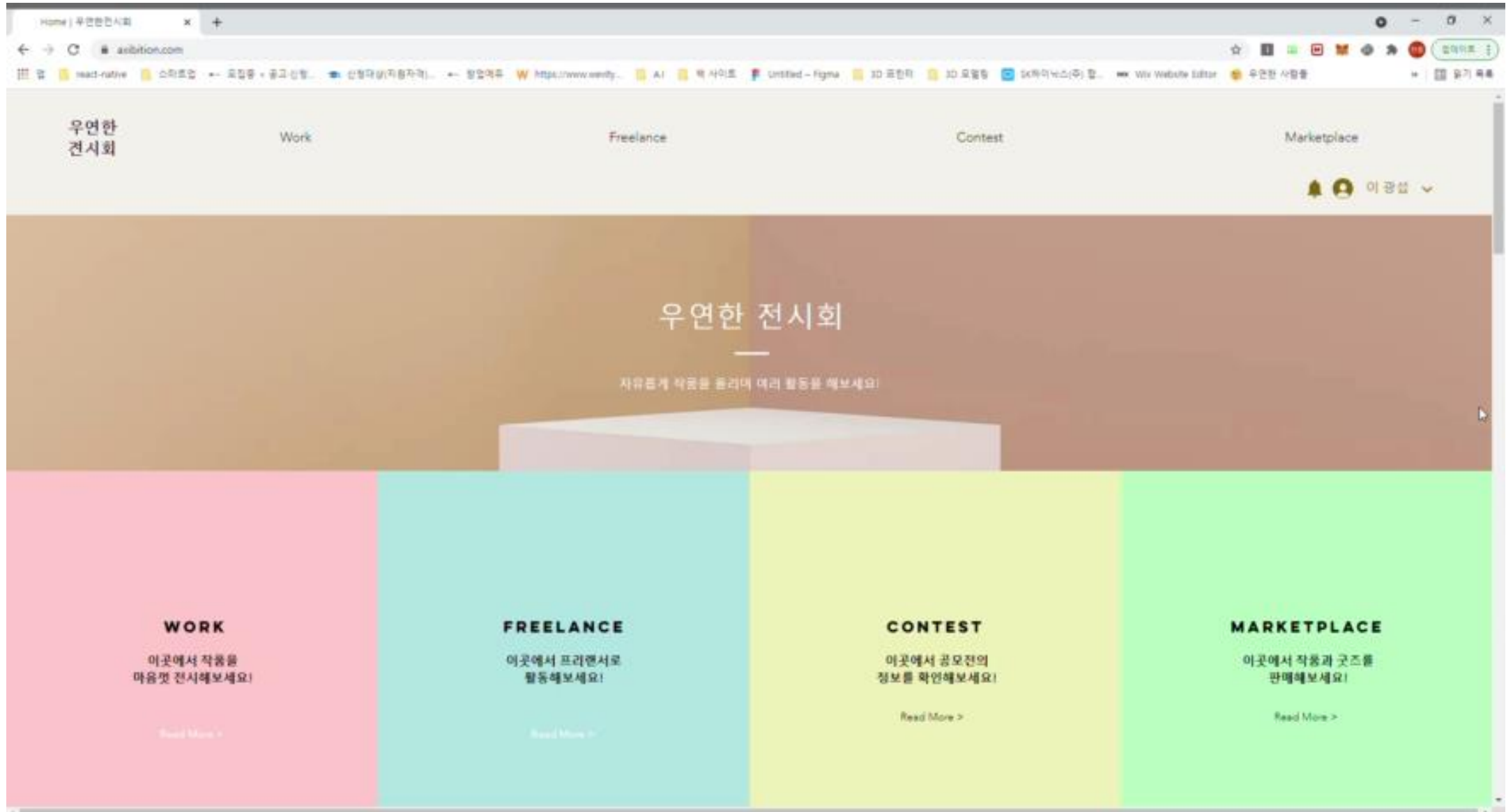

테스트 (기대효과)



MONEY

신인 디자이너들이 자신의 작품을 알리기 위해 투자하는 비용을 줄일 수 있습니다.



PORTFOLIO

자신이 공유한 작품들을 포트폴리오처럼 사용 가능합니다.



CHANCE

많은 사람들에게 자신을 알리고 작품에 대한 평가를 받을 수 있는 기회를 얻을 수 있습니다.

테스트 (향후 계획)

서울문화재단



가든 파이브 문화 숲 프로젝트
신인 작가를 시민들에게 소개하는 전시회

테스트 (향후 계획)

강릉시립미술관



2020 청년작가연합 기획전

강릉문화재단



가톨릭관동대학교
CG디자인전공 과제전

우진문화재단

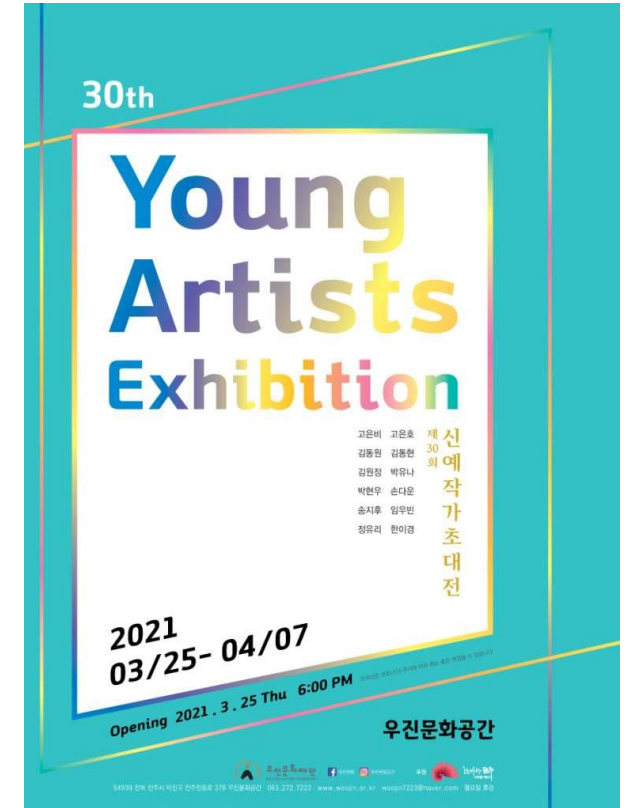

신예작가초대전

우연한 전시회



쓰레기 실명제



ENVIRONMENT FOR EARTH FROM EVERYONE

6조 사다리

박상민 서정현 김예림 허아현 황지연

목차

1. 프로젝트 동기

- 분리수거가 환경에 미치는 영향
- 쓰레기 실명제의 필요성
- 인터뷰

3. 쓰레기 실명제 프로토타입

- 홈페이지&앱
- 봉투

2. 쓰레기 실명제

- 쓰레기 실명제란?
- 쓰레기 실명제 목적

4. 기대효과

- 쓰레기 실명제 기대효과
- 차후 방향성

1. 프로젝트 동기

- 분리수거가 환경에 미치는 영향
- 쓰레기 실명제의 필요성
- 인터뷰



분리수거가 환경에 미치는 영향

쓰레기 매립 시 분해시간

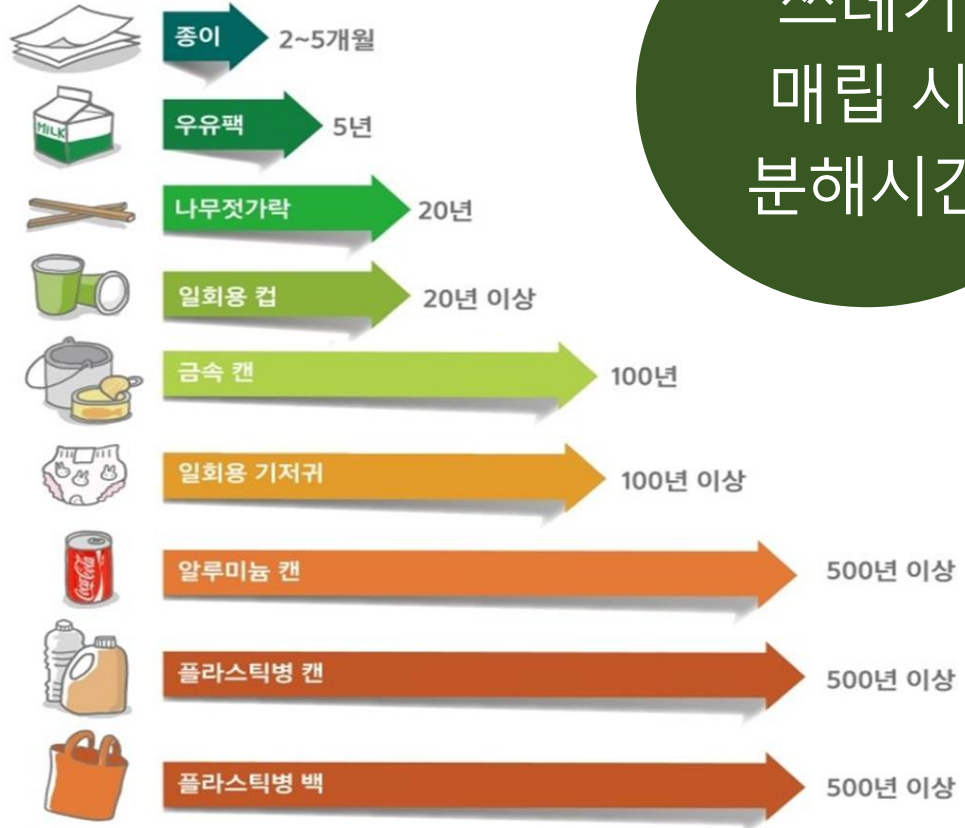

재활용도 아니면서
재활용인척 하는 일반 쓰레기들



copyright © 2020. PNPOONGNYUN. All right reserved.

현재 문제점:

- 일반쓰레기와 분리수거의 모호성
- 일반 쓰레기 봉투에 분리수거 투기
- 쓰레기 매립 및 소각 시 환경오염 유발



쓰레기 실명제의 필요성

www.ilyoseoul.co.kr > news

수원 영통구 '쓰레기봉투 실명제' 논란 - 일요서울

쓰레기 배출량 ↓ 재활용률 ↑ Go Green 사생활 침해, 범죄 유발 소지 커 [일요서울 | 권영찬 기자] 지난주 온라인을 뜨겁게 달궜던 한 단어가 있다. 그것은 바로 '쓰레기 봉투'다. 수원의 한 구청이 올바른 쓰레기 배출 문화 정착을 이유로 쓰레기 종량제 봉투에 상세 주소 등 개인정보를 적어 배출토록 한 것이 논란을 일으켰다. 해당 주...

www.yna.co.kr > view

"쓰레기에 우리집 주소를?"...종량제봉투 실명제 논란 | 연합뉴스

(수원=연합뉴스) 최종호 기자 = 경기도 수원시의 한 구청이 재활용품과 음식물쓰레기 분리배출 정착을 위해 종량제 봉투 실명제를 시범운영하기로 하...

2016.04.26.

imnews.imbc.com > replay

[이브닝 이슈] '쓰레기 실명제' 찬반 논란 가열 - MBC NEWS

경기도의 한 지자체가 제대로 분리가 되지 않은 이른바 '비양심' 쓰레기를 줄이기 위해 종량제 봉투에 주소를 쓰게 하는, 이른바 '쓰레기 실명제'를 실시하기로 했습니다...



실명제 스티커 표기 방식

(주민) ○○아파트 ○동 ○호

(사업자) ○○구 ○로 ○길 ○기업

수원시 영통구청이 다음 달 2일부터 '쓰레기 봉투 실명제'를 실시하기로 한 것에 대해 주민들이 사생활 침해가 우려된다며 반발하고 있다. 사진은 쓰레기 봉투 실명제를 실시 중인 평창군의 쓰레기 봉투(왼쪽).

이유는?

인터뷰

환경 관계자분들께 조언 듣기



- 환경부와 전화 통화를 이용한 인터뷰 진행

1. 방향성
2. 내용물 확인



- 환경미화원분과 대면 인터뷰 진행

1. 고연령대 고려 문제 해결 방법
2. 봉투 구매 접근성

2. 쓰레기 실명제

- 쓰레기 실명제란?
- 쓰레기 실명제 목적



쓰레기 실명제란?



QR코드

개인정보
암호화를 통해 QR코드
스티커 작업



마일리지

마일리지
제도로 대중성을 높임



사용법

배달로 접근성
용이

QR코드 사용법



Step1.

환경미화원분들이 수거 시 확인 가능

Step2.

쓰레기 수거 후 쓰레기 처리 과정에서
확인 가능

쓰레기 실명제란?



QR코드

개인정보
암호화를 통해 QR코드
스티커 작업

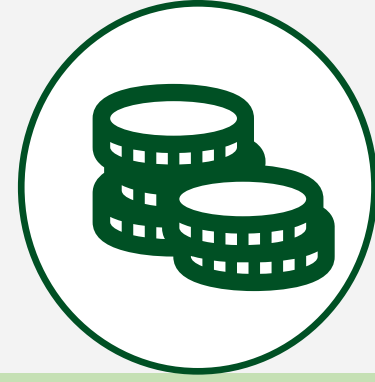

마일리지

마일리지
제도로 대중성을 높임



사용법

배달로 접근성
용이

마일리지 사용법



Step1. 기본적으로 구매 하면 1s
= 10p

참여율 

Step2. 어플로 인증샷
= 15p

실질적 참여율 

Step3. 환경미화원분들의 지적 없을 시

= +5p

환경미화원분들의 지적

= -5p

개인점검 

쓰레기 실명제란?



QR코드

개인정보
암호화를 통해 QR코드
스티커 작업



마일리지

마일리지
제도로 대중성을 높임



사용법

배달로 접근성
용이

목적

<경제적 측면>

평창 '쓰레기 실명제'...배출 35% 줄어 연 2억 넘게 절감 - 중앙일보

20원짜리 스티커 한 장이 2018년에 겨울올림픽이 열리는 평창을 깨끗하게 바꿔놨어요." 지난 24일 오전 강원도 평창군청 앞 쓰레기수거장에서 주민 이모(24여)씨가 자신의 자택 주소가 적힌 종량제 봉투를 버리고 있다. 이씨는 "종량제 봉투 실명제 도입 이후 쓰레기수거장이 깨끗해져 좋다. 당달아 쓰 - 쓰레기,실명제,쓰레기 배출..."

【평창】평창군이 전국 최초로 시행한 쓰레기종량제 봉투 실명제가 그 효과를 톡톡히 내고 있는 것으로 나타났다. 군에 따르면 2015년 9월부터 종량제 봉투에 배출자를 기재하는 쓰레기종량제 봉투 실명제를 시행해 지난달 말까지 시행 6개월간 통계 결과 재활용품의 경우 하루 평균 3.134kg 수거되던 것이 하루 평균 3.352kg으로 7.5% 218kg가량이 증가했다. 또 소각되는 폐기물의 경우 하루 평균 24톤에서 15.7톤으로 크게 줄었다.

<환경, 시민의식 측면>

장성수열린세상 - 금산중앙신문 | 2020.08.17.

쓰레기 배출 실명제로 마을이 깨끗해졌어요~

처음으로 쓰레기 배출실명제를 도입한 장본인은 이 마을에서 5년째 마을 이장을 보고 있는 최광수(57)... 바리실마을은 쓰레기 실명제 도입 후 달라진 점은 ▲마을 주...



www.wonjutoday.co.kr > news

서곡4리 주민들, 쓰레기 실명제 도입 - 원주투데이

시행 한 달 만에 쓰레기 배출량 40% 감소판부면 서곡4리 주민들이 쓰레기 불법 배출을 근절하고자 쓰레기 배출 실명제를 운영한다. 쓰레기 문제를...

3. 쓰레기 실명제 프로토타입

- 쓰레기 봉투
- 홈페이지&앱



쓰레기 봉투



홈페이지

<https://environk.creatorlink.net/INTRO>

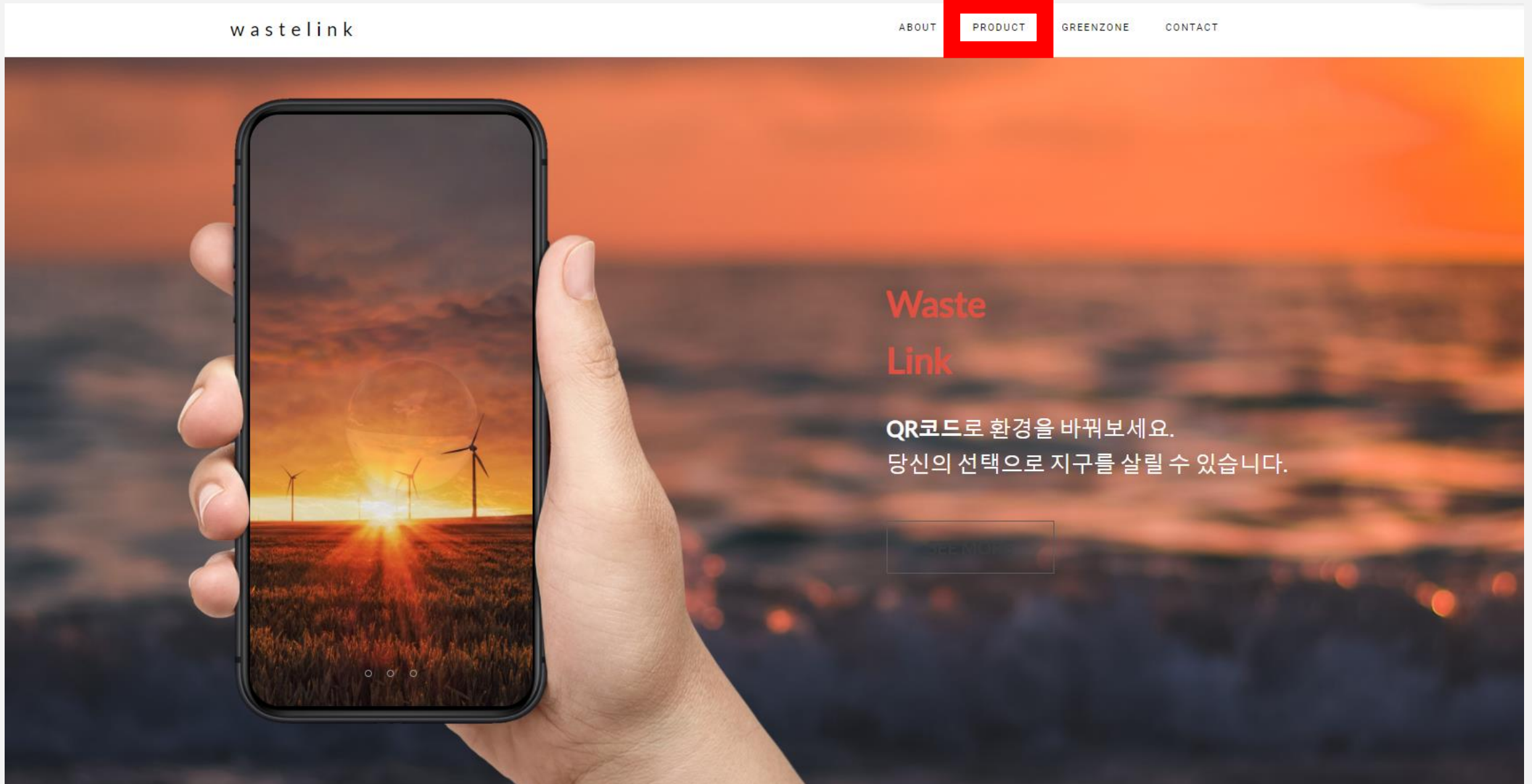

홈페이지

wastelink

ABOUT PRODUCT GREENZONE CONTACT

ORDER

주문양식

TEL.
010-6622-2462

E-Mail.
hongkary@naver.com

Address
강원도 강릉시 죽헌길 7

이름 *

이메일 *

휴대전화 *

주소 *

주소를 입력해주세요.

상품 *

구매하신 상품을 선택해주세요.

받으실 시간

선택하세요
6.4 (금)
6.7 (일)
6.8 (화)

주문서 보내기

애플리케이션

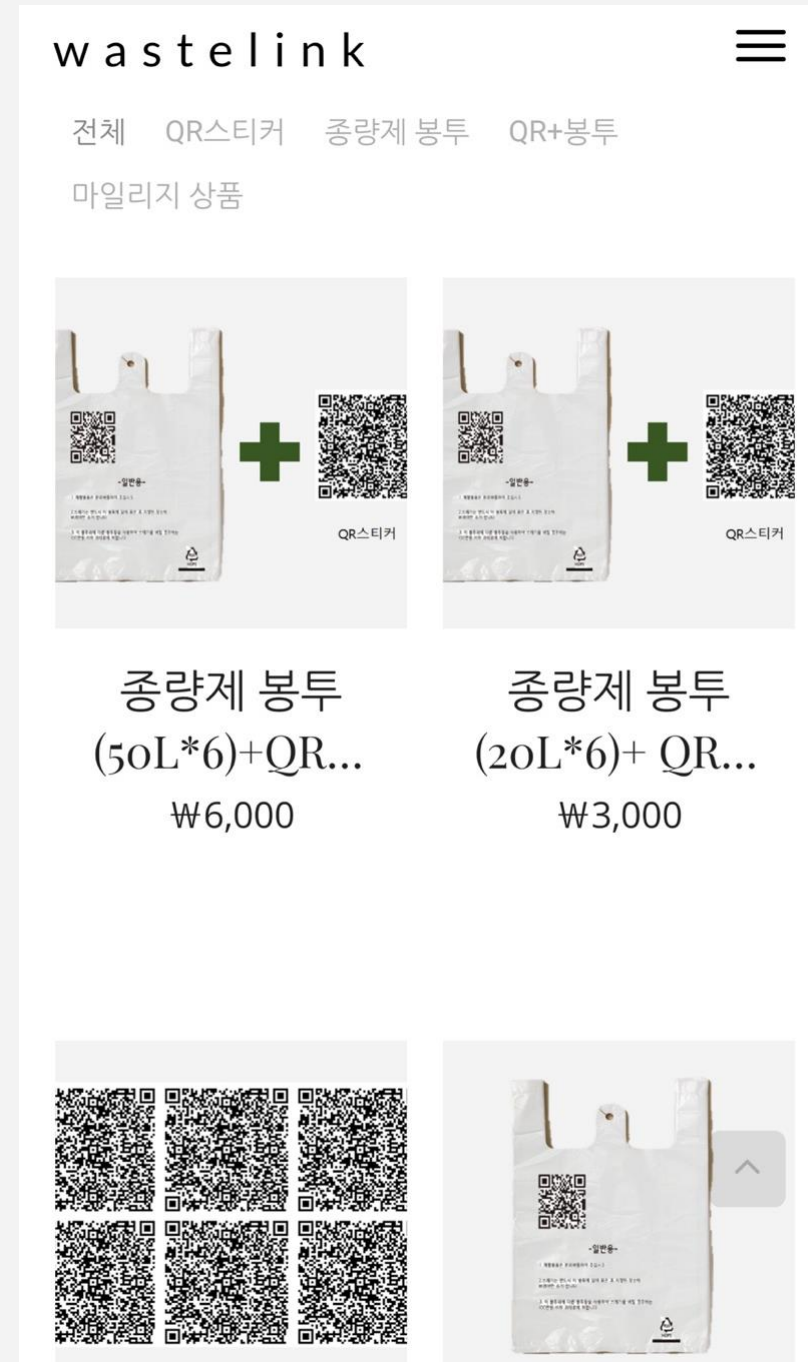
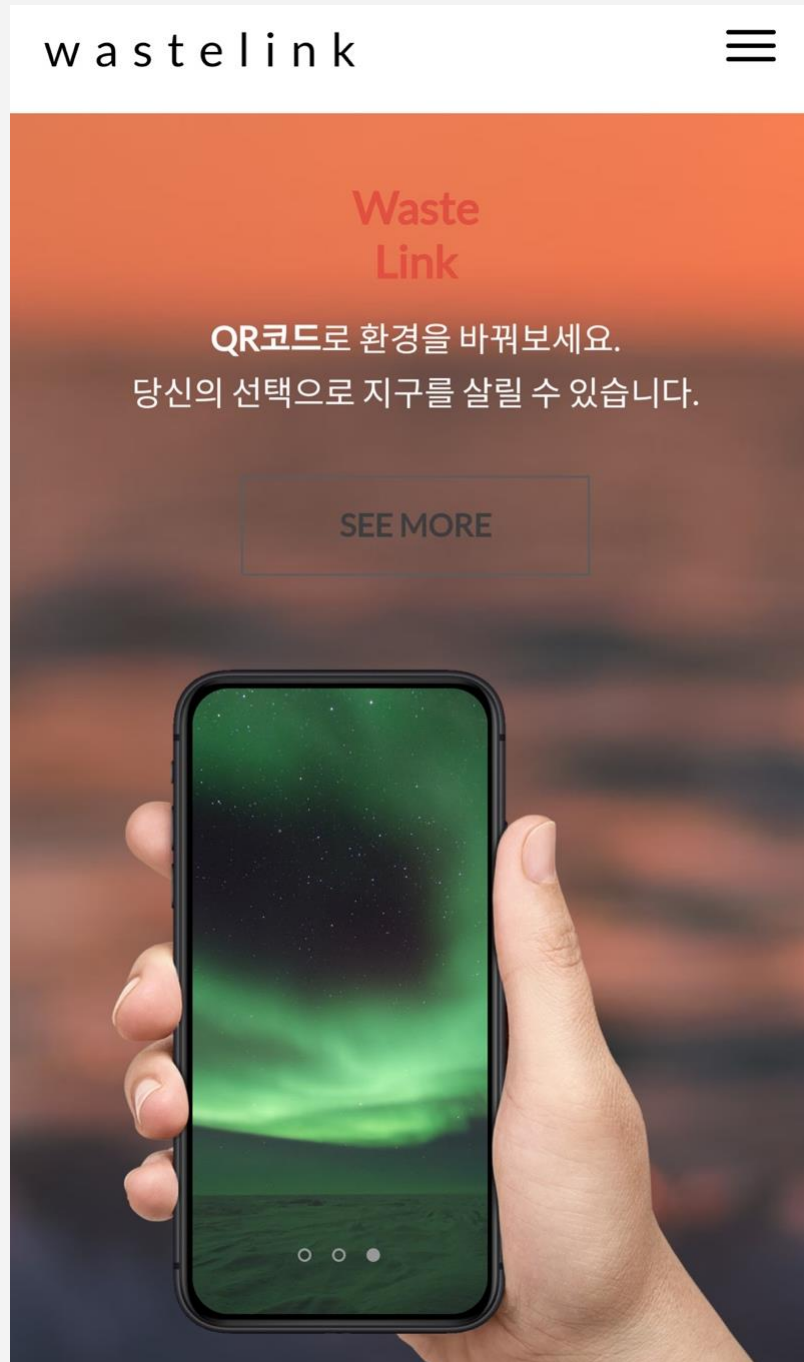

4. 기대효과

- 쓰레기 실명제 기대효과
- 차후 방향성



쓰레기 실명제 기대효과

1. 분리수거에 대한 정확한 정보 획득
2. 2차 분리수거 시 기술, 인력 과정 감소
3. 쓰레기분류에 대한 관심 증가와 시민의식 향상

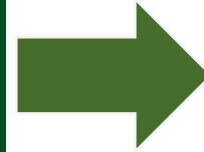

책임감 증가
쓰레기 배출량 감소
비용절감
환경오염 감소



차후 방향성

점검

01



02



03

선택적 QR스티커 부착
일반쓰레기 배출

많은 사람들의 이용

제도화, 모든 사람의
필수적 요소





Q&A

ENVIRONMENT FOR EARTH FROM EVERYONE



감사합니다

ENVIRONMENT FOR EARTH FROM EVERYONE

6조 사다리

박상민 서정현 김예림 허아현 황지연

인공지능을 활용한 사고예방 시스템

For 카셰어링

TEAM MACARON



Index

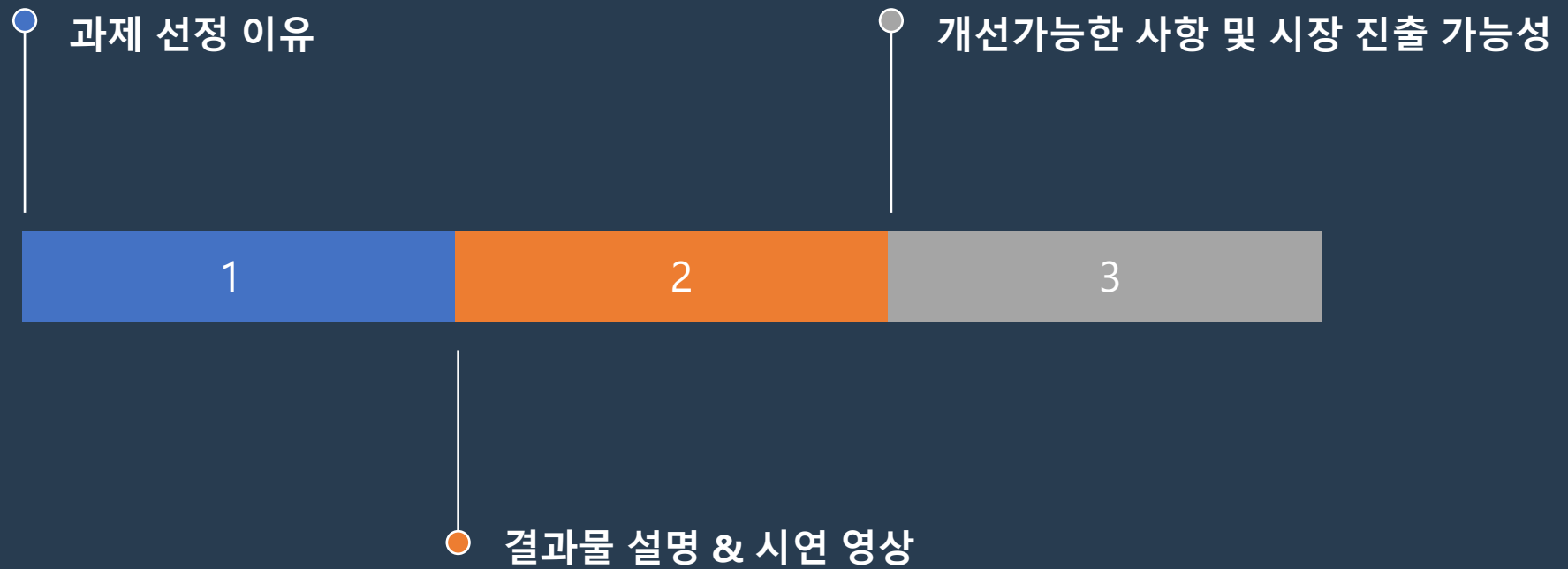

과제 선정 이유

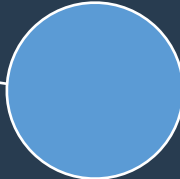

급속성장하는 카셰어링 시장규모

운전자 인적 유발요인별 교통사고 발생 건수 및 사망자 수 비교

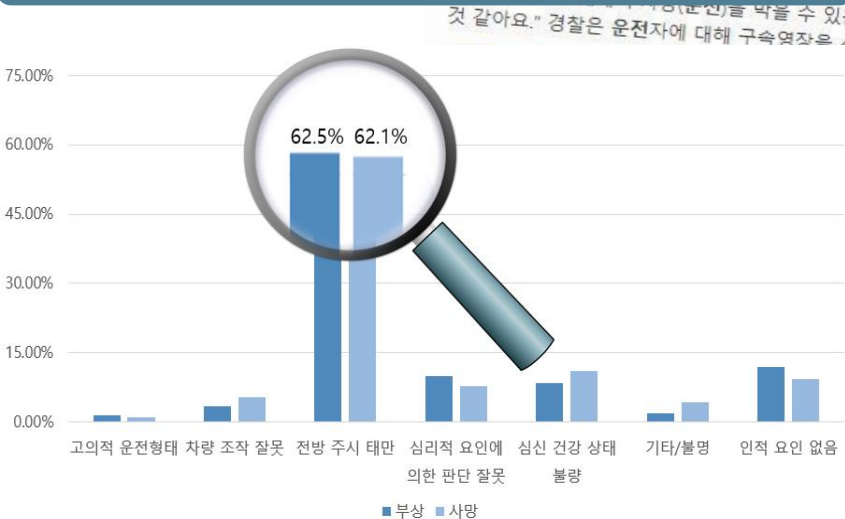

카셰어링 연령대별 사고율

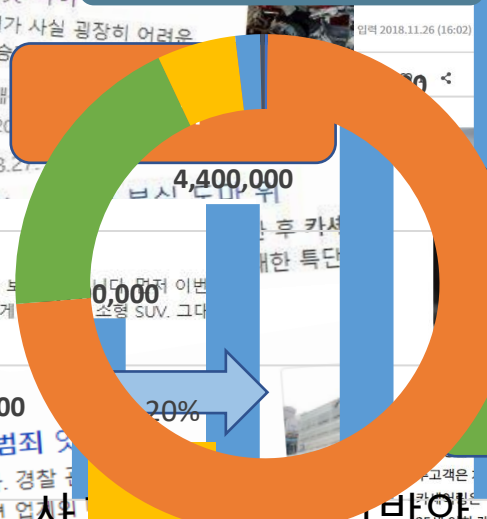

음주 사고



제 없음

일반 차량 사고 발생시 할증률 13% (13년), 17% (17년), 15% (15년), 16% (16년), 7% (7년)
 카셰어링 업체 사고 발생률 일반차의 10배, 협회원 가입절차 보다 까다로워져야...





알콜 측정



아이트래킹



어플리케이션



시야 밖 움직임 감지

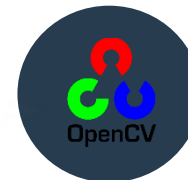

차선 이탈 감지



전방 물체 감지

하드웨어



하드웨어

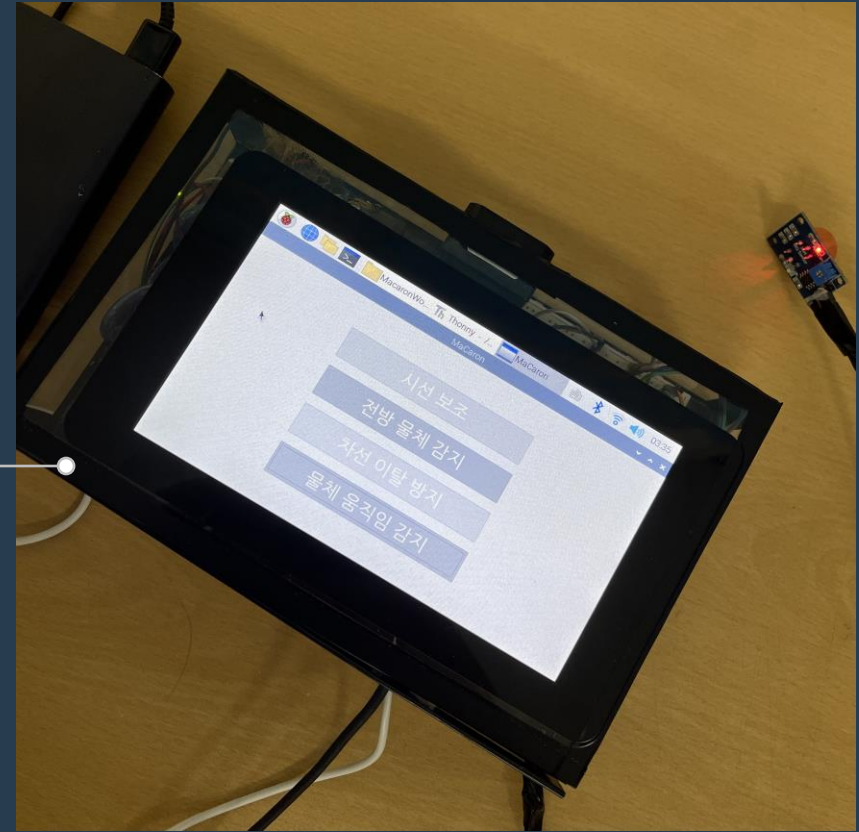
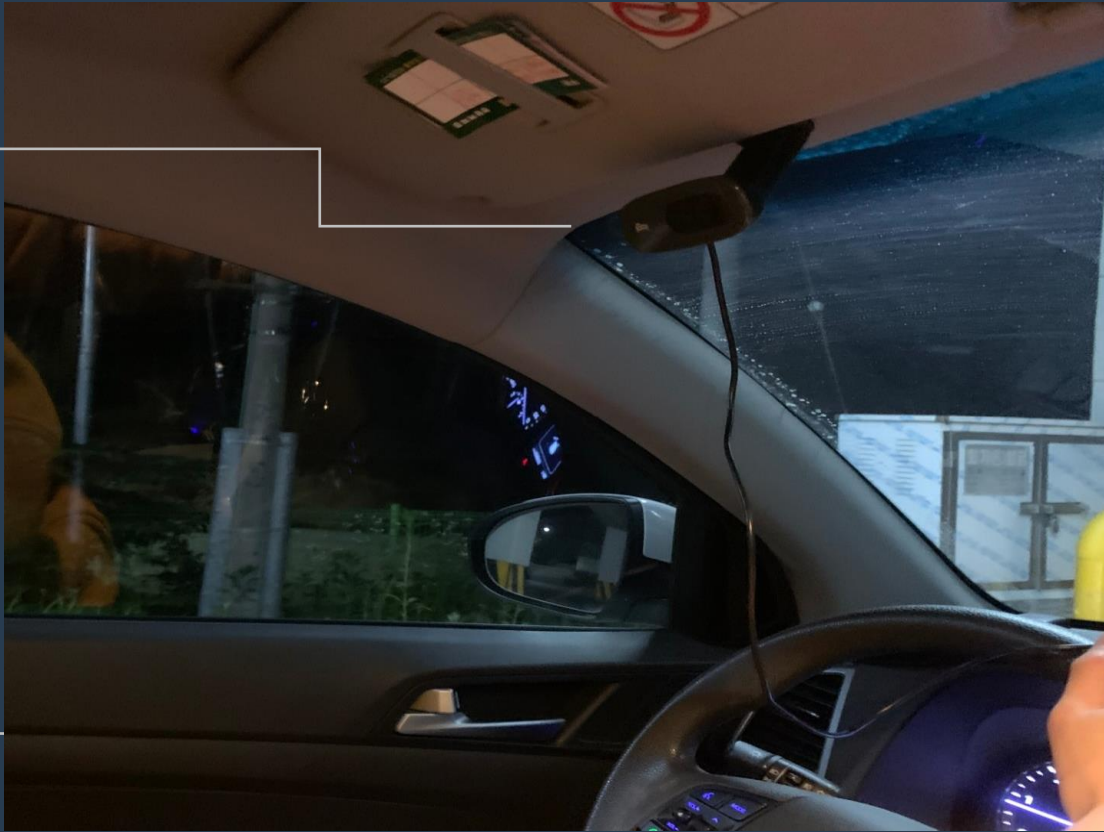



알콜 측정



아이트래킹



어플리케이션



시야 밖 움직임 감지

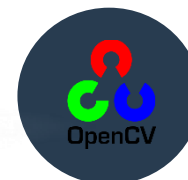

차선 이탈 감지



전방 물체 감지





Key	Value	Created (GMT)
-----	-------	---------------



알콜 측정



아이트래킹



어플리케이션



시야 밖 움직임 감지

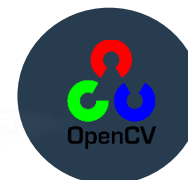

차선 이탈 감지



전방 물체 감지

Looking center

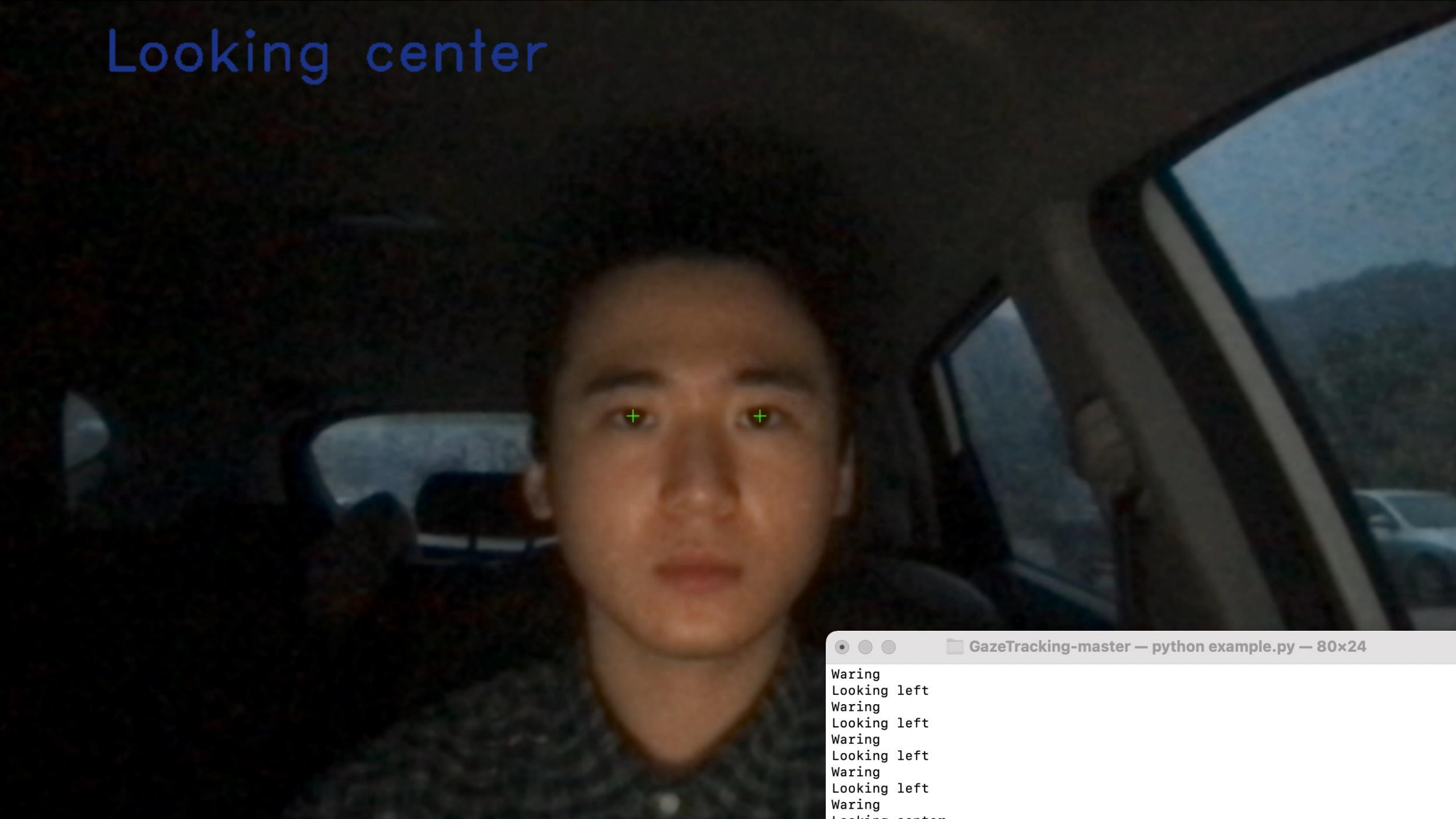

GazeTracking-master — python example.py — 80x24

```
Warning  
Looking left  
Warning  
Looking left  
Warning  
Looking left  
Warning  
Looking left  
Warning  
Looking center
```

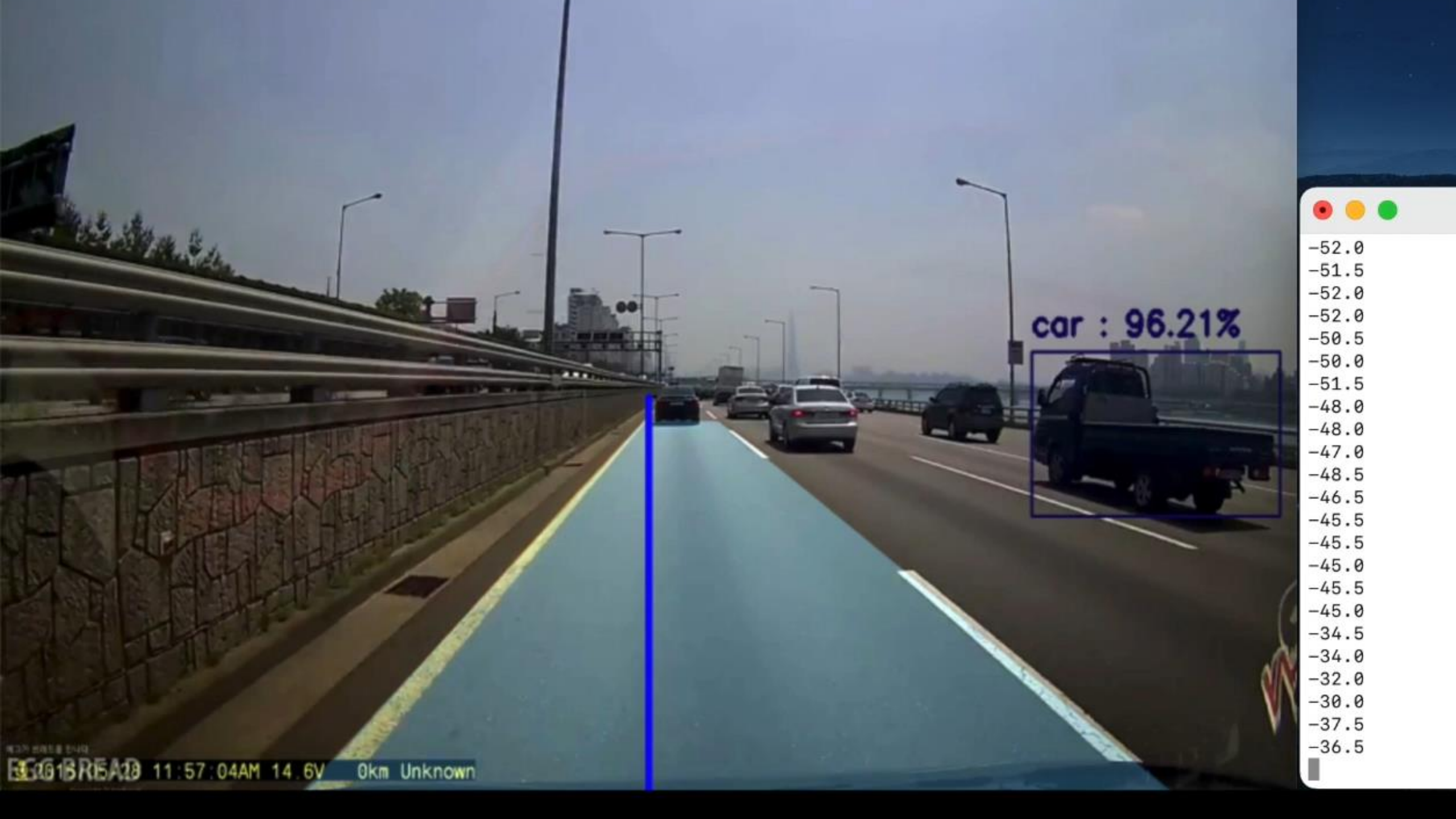

car : 96.21%

- 52.0
- 51.5
- 52.0
- 50.5
- 50.0
- 51.5
- 48.0
- 48.0
- 47.0
- 48.5
- 46.5
- 45.5
- 45.5
- 45.0
- 45.5
- 45.0
- 34.5
- 34.0
- 32.0
- 30.0
- 37.5
- 36.5

11:57:04AM 14.6V 0km Unknown



알콜 측정



아이트래킹



어플리케이션



시야 밖 움직임 감지



차선 이탈 감지



전방 물체 감지

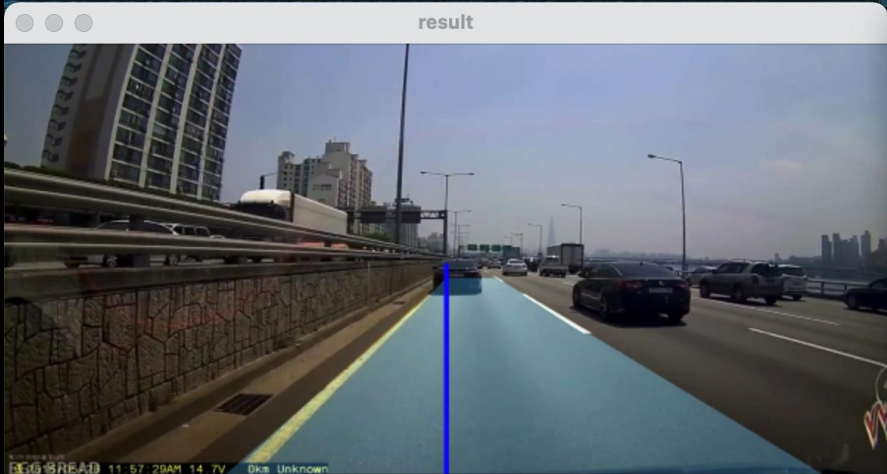
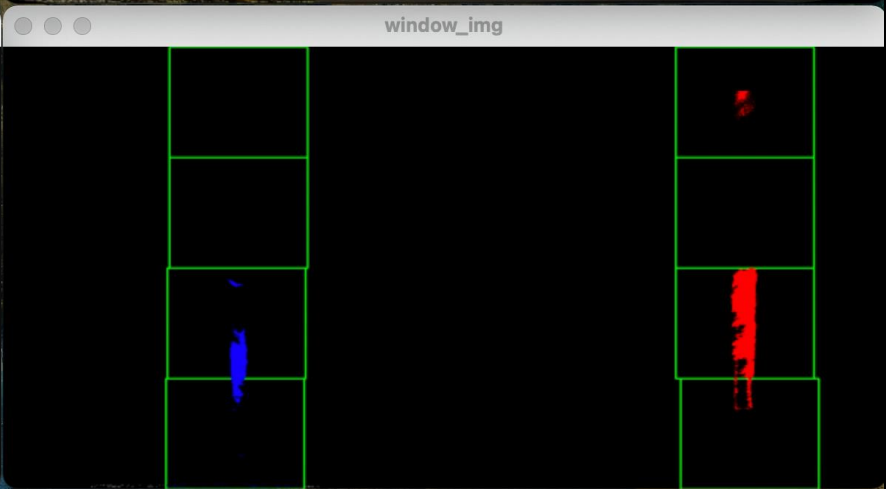
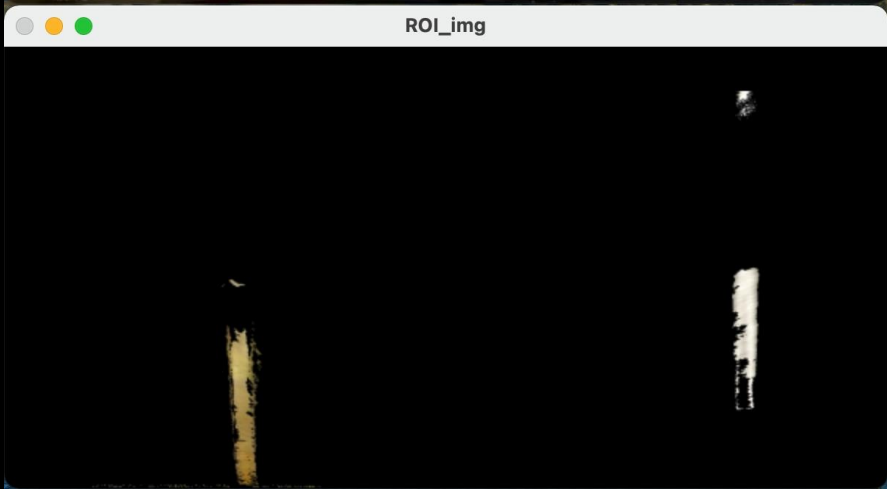
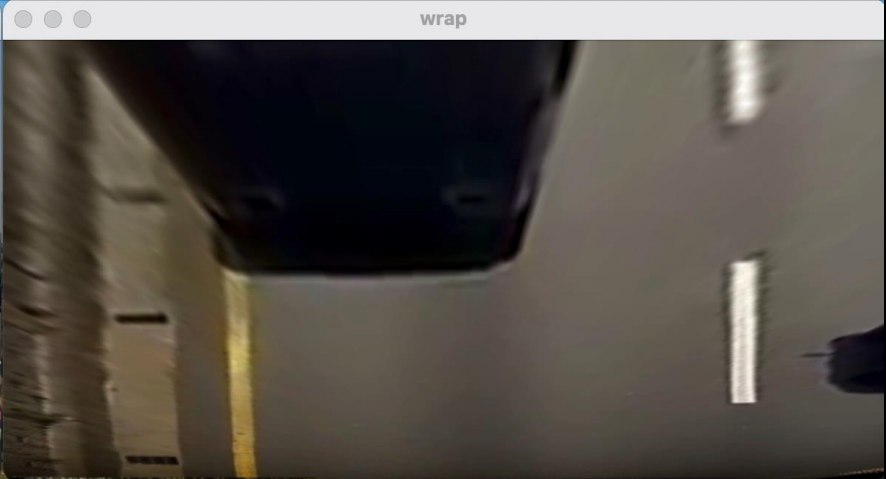

```
maracon — python3 LDWS_main.py — 80x24
-63.0
-63.0
Line Warnig
-62.5
-67.0
-66.0
Line Warnig
-65.5
-66.0
-68.0
Line Warnig
-68.5
-69.0
-66.5
Line Warnig
-66.0
-66.0
-66.5
Line Warnig
-67.5
-68.5
```



개선 가능한 사항 및 시장 진출 가능성



하드웨어의 스펙이 부족

고성능 싱글보드의 사용
& 각종 센서의 교체



설치 용이

시공이 필요한 다른 제품들과 달리
편리하게 설치 가능

개선 가능한 사항 및 시장 진출 가능성

업체들이 개당 100만원 정도인 ADAS를 차량에 설치한 이유는 사고를 20%만 줄여도 장착 비용을 뽑는다고 판단했기 때문이다. 차량 전방을 촬영하는 카메라와 센서로 구성된 이 장비는 운전 중 스스로 주변 환경을 인식해 위험 상황을 경보해 사고를 예방해준다. 흔히 새로 출시되는 프리미엄 승용차에만 있는 것으로 인식되던 ADAS가 블랙박스처럼 쉽게 사서 기존 차량에 장착할 수 있게 되면서, 저변이 넓어지고 있다.

ADAS 종류	사고율 감소
AEB (자동긴급제동)	40%
FCW (전방충돌경보)	23%
LKA (차선이탈경보)	12%
BLIS (사각지대경보)	14%

사고를 20%만 줄여도 손익분기점 넘어섬

구현한 ADAS를 장착했을 때, 사고율 35% 이상 감소

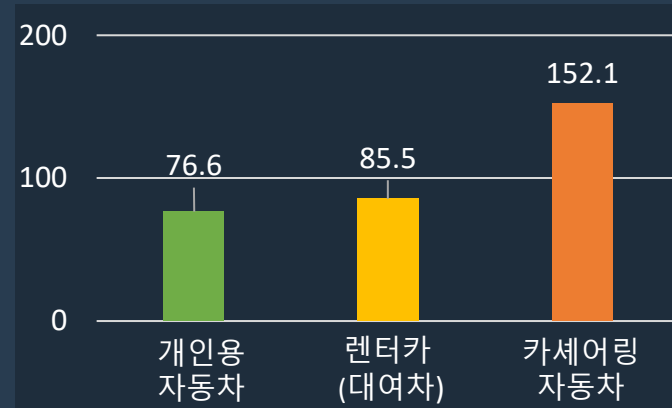

카셰어링 차량의 손해율 매우 높음

보험회사와 업체 모두 경제적 도움



감사합니다😊